



UNIVERSIDAD AUTÓNOMA DEL ESTADO DE MÉXICO

"CENTRO UNIVERSITARIO UAEM ZUMPANGO"

Diseño industrial

Proyecto:

Joyería fina personalizada con aroma para mujeres de clase media C de 23 a 32 años de edad, de la zona metropolitana del D.F.

Que para obtener el título de Licenciada en Diseño Industrial

Presenta:

Margarita Plaza Jandete

Asesor:

L.D.I. Lizeth Lucia Rojas Piloni



ÍNDICE:

Introducción.....	4
 CAPÍTULO 1. ANTECEDENTES HISTORICOS Y PROBLEMÁTICA	
1.1 Las mujeres en México.....	6
1.2 Mujeres de la clase media c	8
1.3 La joyería	13
 CAPÍTULO 2. ANÁLISIS	
2.1 Análisis de productos existentes.....	17
2.2 Análisis de productos análogos.....	21
2.3 Análisis ergonómico y antropométrico.....	24
2.4 Análisis de necesidades, gustos y preferencias del usuario.	28
Como llevar las joyas.....	29
- Los aromas.....	30
- Fragancias.	31
- Perfume.....	33
- Tipos de Perfumes.....	33
- Aromas de un Perfume.....	34
- Perfume para cada personalidad.....	35

CAPÍTULO 3. ANÁLISIS Y DESARROLLO DE LA SOLUCIÓN

3.1	Conceptuación de formas.....	38
3.2	Análisis de formas del pavo real.....	40
3.3	Requerimiento general.....	45
3.4	Requerimientos.....	46
3.4	Bocetos.....	48
3.5	Experimentación de prototipos.....	52

CAPITULO 4. DESCRIPCIÓN DE ALTERNATIVA FINAL

4.1	Alternativa final.....	59
4.2	Planimetria.....	62
4.3	Láminas de representación.....	80
4.4	Diagrama de flujo.....	83
4.5	Empaque.....	85

4.6	Costos.....	86
4.8	Distribución y venta.....	91
	Conclusión.....	92
	Referencias documentales.....	94
	Anexos.....	96
	Anexo "A" Cuestionario 1.....	97
	Anexo "B" Resultados de encuesta.....	101
	Anexo "C" Cuestionario 2.....	104
	Anexo "D" Definición de la zona metropolitana.....	108
	Anexo "E" Proceso de elaboración de pieza.....	110

INTRODUCCIÓN

La presente investigación fue basada en la metodología de diseño de Bern Löbach, en la cual se realizó el estudio de cómo han ido evolucionando las mujeres en México, adaptando su postura ante la sociedad que las rodea, con las actividades que desempeñan diariamente, los ingresos que obtienen en la realización de su trabajo, a la vez sus gustos en accesorios y a qué eventos asisten para distraerse.

En el que se denotó más interés, fue en las características de las mujeres pertenecientes a la clase media c, en las cuales se ha encontrado que la mayoría de ellas trabajan y tienen estudios superiores e ingresos de \$11600. Por consiguiente, para conocer más de ellas se les realizaron una serie de entrevistas para obtener mayor información sobre los accesorios que les gusta portar cuando asisten a eventos sociales haciendo más énfasis en los pertenecientes a la joyería. Con ello se obtuvo como resultado que les agrada llevar una joya la cual les permita diferenciarse de las demás mujeres pertenecientes a esta clase, integrando también aroma para personalizarla. Además se les preguntó a qué tipo de eventos asisten y el vestuario que utilizan.

Por otra parte fue importante conocer los inicios y características de la joyería, para tener un panorama de cómo ha ido evolucionando hasta la actualidad, y de cómo combinan esos accesorios que utilizan para asistir a este tipo de eventos antes mencionados además del tipo de perfumes.

También se realizó un estudio de mercado de piezas de joyería para eventos de noche, y de esta manera conceptualizar una nueva pieza, elaborando esbozos, para partir a ideas más concretas y a la elaboración de prototipos para elegir la propuesta más viable, con planimetría, láminas de representación, cotizaciones y elaboración de la pieza presentándose la distribución y venta de esta.

CAPITULO 1.
ANTECEDENTES HISTORICOS Y PROBLEMÁTICA



ANTECEDENTES

1.1 Las mujeres en México

La mujer mexicana en épocas pasadas jugaba un rol de desarrollo determinado por la sociedad limitándose al interior de la vida familiar, el matrimonio, la maternidad y los deberes destinados a ella; se destacó también por ser devota a la familia y de la iglesia, a la vez hubo una división entre la mujer rural y la urbana, pero seguía siendo vista como pasiva, sin poder y subordinada al hombre.

Estuvo envuelta en la sociedad a través de la educación, para ser madre, hija y esposa. Era diferente en cada escalón social, en la clase alta se dedicaban a la vanidad y a las superficialidades, en la clase media, tenía que buscar un lugar dentro de la sociedad creando con ello diferentes esferas para la superación y el desenvolvimiento de lo femenino y en la clase baja, era la más desprotegida, aquí tenía que trabajar para ayudar al hombre a sostener la familia.

Su vida giraba en torno a cuestiones religiosas, responsabilidades familiares y a la administración familiar aunque hubo un reconocimiento gradual al considerar que la mujer podía contribuir al bienestar de su país, siendo un miembro más valioso para la sociedad.

Fue incluida en un nuevo papel de participación en la sociedad, la cual condujo a un cambio ideológico favorable para la emancipación femenina, con ello la clase media militó en organizaciones políticas, como la brigada socialista femenil. Por lo cual encuentra un nuevo espacio que le permite defender sus intereses y convicciones, surgiendo el feminismo de los años setenta; grupos de la clase media daban ideas de relación de igualdad entre ambos sexos. Más adelante se incrementó el número de mujeres de la clase alta, media y baja buscando expresar desacuerdos en la sociedad.

La mujer gana espacios en la sociedad incrementando su participación económica como pequeña empresaria, decide ser responsable de su condición económica auto empleándose en la empresa familiar y así salir adelante. Ellas representan un porcentaje importante de la fuerza de trabajo y su educación superior ha incrementado.¹

Hoy en día las mujeres mexicanas están desempeñando un papel diferente al que estaban acostumbradas tradicionalmente, como en el desarrollo laboral, ya que una de cada tres familias está encabezada por una de ellas, y en una de cada diez familias es la única proveedora de ingresos económicos, lo que representa la tercera parte de la población económicamente activa. También destaca en el sistema político, educativo, empresarial, artístico, deportivo entre otros, lo que logran poco a poco con su tenacidad.

La mayoría de las mujeres mexicanas de acuerdo con el rol que desempeñan, han puesto mayor énfasis en su arreglo, presentación e imagen personal. Es por ello, que hace uso de diferentes elementos como la vestimenta, el calzado, los accesorios y la joyería, permitiendo satisfacer sus deseos de arreglo, belleza y presentación dentro de su entorno.

De la gama de accesorios utilizados por la mujer es de interés analizar los elementos de joyería que hoy en día se utilizan, y son sinónimos de refinamiento y estatus, por otra parte son de uso exclusivo y propio de las mujeres². Pero es de importancia ubicar y analizar el sector de la población femenina en donde por cuestiones sociales y económicas incide más el uso de elementos de joyería.

1 http://catarina.udlap.mx/u_dl_a/tales/documentos/lri/rojas_g_i/capitulo2.pdf

2 <http://www.misrespuestas.com/que-son-las-joyas.html>

1.2 Mujeres de clase media c

En México, el índice de población de sexo femenino es de 57 millones de habitantes³, las cuales se encuentran divididas por diferentes niveles socioeconómicos: Nivel socioeconómico A/B (alto), Nivel socioeconómico C+ (Clase media alta), Nivel socioeconómico C (Clase media), Nivel socioeconómico D+ (Clase Media Baja), Nivel socioeconómico D (Clase pobre), Nivel socioeconómico E (Pobreza extrema).

En particular, es de llamar la atención en el nivel socioeconómico de la clase media c, que es de 35.8 millones de mexicanos⁴, y el porcentaje de mujeres del área metropolitana del D.f es de **1527844** y se caracterizan por estar dentro de una familia donde el jefe puede ser, un pequeño comerciante, empleado de gobierno, vendedor, maestro de escuela, técnico y obrero calificado. Posee al menos un automóvil compacto o austero, y no de modelo reciente.

Cuentan con algunas comodidades: 1 aparato telefónico, equipo modular, 2 televisores, y DVD. La mitad de los hogares tiene horno de microondas y uno de cada tres tiene televisión pagada y PC. En cuanto a instrumentos bancarios, algunos poseen tarjeta bancaria.⁵

Las mujeres de la clase media c, el 60% de este segmento trabaja y cuyos ingresos económicos se encuentran en el rango de 11,600.00 a 34,999.00 pesos mensuales⁶, además tienen una serie de hábitos de consumo, donde van distribuyendo sus gastos para realizar diferentes compras de objetos personales y de tecnología; hacen una redistribución de estos, después de haber

³ <http://cuentame.inegi.org.mx/poblacion/mujeresyhombres.aspx?tema=P>

⁴ <http://mexico.cnn.com/nacional/2011/07/27/el-32-de-los-hogares-mexicanos-es-de-clase-media-segun-un-estudio>

⁵ http://www.economia.com.mx/nivel_socioeconomico_c_clase_media.htm

⁶ http://www.economia.com.mx/niveles_de_ingreso.htm

adquirido un automóvil⁷, la mayoría de estas mujeres pretenden ir ganando más poder adquisitivo, ellas lo que buscan es mejorar su estatus económico.

El presente estudio está enfocado para mujeres de la clase antes mencionada, las cuales viven en el área metropolitana del D.F, trabajan, tienen un rango de edad de 23 a 32 años. Los principales pasatiempos de estas mujeres son ir al cine, parques públicos y eventos musicales, vacacionan en el interior del país, aproximadamente una vez por año, a lugares turísticos accesibles.⁸

Para poder conocer a detalle las necesidades y gustos de este sector poblacional en el uso de joyería, se elaboró un cuestionario (ver anexo A) que se aplicó a 40 de ellas en la zona metropolitana del D.F, donde se obtuvieron los siguientes resultados representados en gráficas (ver anexo B).

El resultado de la encuesta arrojó que la mayoría de mujeres entrevistadas de clase media C usan anillos, pulseras y aretes, los materiales que prefieren, son la plata, el oro, el cuarzo y el acero inoxidable, al mismo tiempo plantearon que los usan en combinación con su vestimenta de vanguardia, sobre todo para eventos especiales, y unas prefieren que sus piezas sean independientes y otras en juego.

⁷ <http://mexico.cnn.com/nacional/2011/07/27/el-32-de-los-hogares-mexicanos-es-de-clase-media-segun-un-estudio>

⁸ http://www.economia.com.mx/nivel_socioeconomico_c_clase_media.htm

Algo que les pareció más atractivo fue integrarles aroma a las piezas pues las sacaría de la rutina, dándole originalidad y distinción ante las demás, el sonido armónico con la naturaleza no les fue atractivo y las formas que les agradan son geométricas e orgánicas. También les interesa diferenciarse de las demás mujeres, simplemente por su personalidad, y les gustaría tener una pieza de joyería que fuese versátil de acuerdo a la ocasión para colocarlas en las partes del cuerpo ya existentes en la actualidad.

Con el resultado arrojado por la encuesta es necesario mencionar ¿qué es el vestuario de vanguardia?: se caracteriza por ser algo novedoso que escapa de la tendencia dominante, supone una renovación de formas y contenidos, suele generar rechazo por parte de los círculos tradicionales. Se asemejan en la lucha contra las tradiciones, la apuesta por la innovación, el ejercicio de la libertad individual y su carácter experimental.⁹

La moda de vanguardia está enfocada a vestimenta formal la cual utiliza este sector de la población de clase media C cuando asiste a eventos sociales especiales, el punto relevante es mencionar la joyería que se utiliza para cada uno de ellos. Las que llevan en el día deben ser más sencillas, finas y discretas, eligiendo entre los materiales de oro, plata o perlas, y las de noche, en cambio, podrán ser algo más llamativas y grandes no perdiendo su afinidad.

¿Cómo proyectan siempre una buena imagen?

- ❖ Si se llevan más de dos anillos en una sola mano resta elegancia (este es uno de los errores más comunes), no se debe caer en este error y si va a lucir un anillo grande, es preferible no añadir otro.
- ❖ Si utiliza una joya llamativa, las demás deben ser sencillas.
- ❖ Debe haber un equilibrio entre el tono de su ropa y joyas.

⁹ <http://definicion.de/vanguardia/>

- ❖ Cuando se usan colores fuertes, se utilizan perlas, oro o plata, y por el contrario, si se viste en tonos oscuros hay que optar por joyas en colores vibrantes como rojo, ámbar, verde o turquesa.
- ❖ Cuando se usan anillos y aretes con piedras o gemas, las prendas deben ser lo más delicadas posibles para evitar lucir recargada. Las joyas con pedrería son muy elegantes pero hay que usarlas en forma moderada.
- ❖ En el día, para ir a la oficina o la escuela se puede usar joyería más económica, pero para asistir a cenas, fiestas o eventos especiales es recomendable que se invierta en joyas de valor y clásicas como un collar de piedras legítimas, un juego en plata u oro o con piedras.¹⁰

Posteriormente se aplicó otra encuesta (ver anexo c), para tener características más concretas de las mujeres de clase media c, la que dio como resultado los siguientes puntos:

Las mujeres de clase media c tienen mayor importancia de cuidar su imagen y arreglo personal, en particular cuando asisten a eventos especiales los cuales son laborales, sociales, reuniones, cumpleaños, familiares y musicales, a todos ellos regularmente por la tarde noche, una o dos veces al mes.

Es de gran importancia para ellas que en su arreglo personal, se cuide de la vestimenta, maquillaje y perfumes, en cuanto a las fragancias les agradan más las florales y cítricas¹¹. Los accesorios a los que dan más jerarquía para asistir a este tipo de eventos son las joyas y las bolsas, en el día utilizan accesorios sencillos, que combinen, y en la noche utilizan juegos más elegantes que la hagan lucir más.

¹⁰ <http://www.webdelabelleza.com/moda/accesorios/que-joyas-usar-de-acuerdo-a-la-cada-ocasion>

¹¹ Se denominan así debido a que contienen como base o notas de salida esencias de madera, estas se obtienen principalmente de sándalo, cedro, pino, ciprés o abedul.

En general, les encanta repetir algún accesorio porque es de su agrado, pero combinándolo con otros elementos para que no se note esa repetitividad. Les agradaría contar con accesorios que tuvieran la opción de modificarse con varios elementos a la vez para diferenciarse de las demás personas dándole un toque personal a estos, y los de su agrado son adornos para el cabello, manos y el cuello, ya que lucen más.

A este tipo de mujeres les simpatiza destacarse dentro de entorno social, con elementos que lo hagan posible, que combinen con su vestimenta y arreglo personal cuando asisten a eventos especiales que son celebrados por la tarde y noche. Hacen combinaciones de sus elementos en su arreglo personal que va desde su vestimenta y perfume, dado que les agrada diferenciarse y sentirse únicas dentro de su entorno social con la finalidad de lucir elegantes; les atrae colocar sus accesorios y combinarlos para no ser repetitivas y así lucirlos más en diferentes ocasiones.

Tomando como referente a las mujeres de clase media C, en el caso de sentirse únicas y personalizarse, busqué dentro de la naturaleza un animal con las características mencionadas dentro de su entorno. A este respecto encontré que el pavo real se identifica por ser único en su especie por sus colores, así como sus movimientos que realiza con el abanico de su cola.

Una vez concluidos estos puntos es importante conocer los inicios y características de la joyería, para tener un panorama de cómo ha ido evolucionando hasta la actualidad. A la vez mencionar como combinan esos accesorios que utilizan para asistir a estos eventos antes mencionados además del tipo de perfumes que utilizan.

1.3 La joyería

La joyería es un delicado arte que, además de requerir creatividad y diseño, necesita contar con una segura y eficaz técnica de trabajo ya que los materiales son caros y, en diversos casos, muy frágiles y delicados.¹²

Desde siempre el ser humano ha sentido una atracción especial por las joyas aunque en los inicios no fueran tal y como las conocemos ahora. Las llamaban alhajas, primero fueron huesos, dientes, conchas, caracoles, objetos sencillos de encontrar y más tarde, piedras preciosas como gemas. Posteriormente comenzaron las primeras técnicas de orfebrería, entre ellas el repujado, granulado y filigrana de metales como oro y plata.

Las joyas tenían dos funciones, las gemas se valoraban tanto por su belleza como por la protección mágica y los metales y minerales con sus dioses. Sólo las utilizaban las personas de un status social alto. Hoy en día el simbolismo de las gemas se ha mantenido entre la sociedad aunque las creencias en la influencia de las piedras preciosas y semipreciosas en la vida de las personas han disminuido, se mantiene su simbología y su influencia en la suerte y la salud.¹³

Las que se utilizan en la actualidad, siguen siendo sinónimo de refinamiento y estatus.¹⁴ En definitiva ésta socialmente más extendida y piedras preciosas son admiradas por mayor número de personas.

12 <http://www.definicionabc.com/general/joyeria.php>

13 <http://issuu.com/redtic/docs/joyas>.

14 <http://www.misrespuestas.com/que-son-las-joyas.html>

Se clasifican en metálicas y no metálicas, las metálicas están formadas por metales preciosos, como el oro, la plata, el platino o el rodio. La calidad se mide por su peso en quilates, las no metálicas están formadas sólo por una piedra preciosa cuyos atributos naturales de brillo, color y transparencia, su valor depende de su calidad según la gema de que se trate, por pureza, color, talla y el peso.

Los materiales que se consideran metales preciosos más importantes son la plata que es lustrosa de color blanco-grisáceo; dentro de los tipos podemos encontrar de 1000,925, 950 y 900¹⁵ y oro que es denso, blando y de color amarillo intenso y en el comercio es el más común de los metales preciosos¹⁶, es clasificado por quilates que es la unidad de valor que se le da a cada pieza y equivale a 205 miligramo, hay de 10,14, 18 y 24 quilates.

Sin embargo en la actualidad ha surgido en gran cantidad la copia de la joyería, que es bisutería¹⁷ la industria que produce objetos o materiales de adorno que imitan a la joyería pero que están hechos de materiales no preciosos.

Por otra parte surgió la bisutería fina que suele usar materiales muy diversos, desde la porcelana hasta los alambres de latón, pasando por pasta de papel o las perlas cultivadas. Los objetos confeccionados con metales o sus aleaciones suelen llevar un recubrimiento de material noble, como el oro, la plata, o el rodio. Dependiendo de la calidad del recubrimiento un adorno de bisutería fina, de este tipo, puede llegar a ser prácticamente indistinguible de una joya¹⁸.

15 <http://www.enjoyateperu.com/tipos-de-joyas-de-plata/> - Perú

16 <http://www.lennotech.es/periodica/elementos/au.htm#ixzz1YVwdxCMx>

17 <http://www.es.wikipedia.org/wiki/Bisutería>

18 <http://es.wikipedia.org/wiki/Bisuter%C3%ADa>

La diferencia que existe entre la joyería, joyería fina y bisutería son los materiales con los que están hechas, las joyas metales y piedras preciosas, por su parte la joyería fina, con piedras semipreciosas y laminados en oro y plata, y la bisutería de materiales no preciosos.

La joyería fina es donde va estar enfocado este estudio, ya que fue la de mayor porcentaje de las entrevistas realizadas a las mujeres de clase media C donde les pregunte "¿de qué material les gustaría su joyería?", a lo que respondieron, de materiales preciosos, como oro o plata y con incrustaciones de piedras preciosas o semipreciosas.

CAPÍTULO 2.
ANÁLISIS



2.1 ANÁLISIS DE PRODUCTOS EXISTENTES

Se realizó un breve estudio de productos de joyería existentes en el mercado posteriormente un análisis de estos existentes y análogos bajo la investigación del mercado tradicional, en este cabe mencionar que hay infinidad de productos de este tipo, sin embargo los que más llamaron la atención por sus características generales, a la vez son de gustos y utilizados por estas mujeres, son los siguientes:

DIJES

Descripción:

Dijes con perfumero personal e intercambiable, es un innovador sistema

Materiales: plástico fibra natural y metal semiprecioso.

Costo: \$ 400

Ventajas:

- Perfume personal
- Fibras naturales

Desventajas:

- Material plástico
- Dura poco el aroma del perfume ya que se evapora
- No utiliza piedras preciosas



ANILLO

Descripción:

Con aroma integrado, con fragancias florales, frutas y maderas.

Materiales: metales semipreciosos.

Costo: \$600

Ventajas:

- Colores llamativos
- Imitación de metales finos

Desventajas:

- No es versátil, no esparce el aroma
- Forma de joyería clásica.



ANILLO

Descripción:

Con aroma integrado con fragancias a escoger, florales, frutas y maderas.

Materiales: metales semipreciosos.

Costo:\$600

Ventajas:

- Porta perfume
- Materiales finos
- Versátil

Desventajas:

- No se puede intercambiar el aroma
- Nada más porta un aroma
- Forma de joyería clásica



ANILLO

Descripción:

Perfumado esconde bajo su delicado ramo de flores un perfume sólido con aroma de frutas, flores y maderas.

Materiales: piedras semipreciosas y metal.

Costo:\$700

Ventajas:

- Porta perfume
- Materiales finos
- Versátil

Desventajas:

- No se puede intercambiar el aroma
- Nada más porta un aroma
- Forma de joyería clásica



2.2 ANÁLISIS DE PRODUCTOS ANÁLOGOS

Se analizaron productos considerados de los más buscados y comprados en el mercado por las mujeres de clase media C.

COLLAR

Descripción: para la noche, colocado en el cuello de la mujer

Materiales: tela y piedras semipreciosas

Costo: \$200.

Ventajas: estética, diseño, formas.

Desventajas: calidad de los materiales



DIADEMA

Descripción: colocada en la cabeza de la mujer

Materiales: plástico y piedras semipreciosas.

Costo: \$50

Ventajas: colores llamativos, formas.

Desventajas: materiales, acabado de la piezas.



PULSERA

Descripción: Colocada en la muñeca de la mano de una mujer

Materiales: metal precioso

Costo: \$230

Ventajas: Colores, formas, diseño.

Desventajas: No versátil.



ANILLO

Descripción: Colocado en dedo de la mano.

Materiales: piedras semipreciosas y metal.

Costo: \$250

Ventajas: diseño, formas, materiales.

Desventajas: No versátil.



COLLAR

Descripción: Para noche, colocado en el cuello de la mujer

Materiales: tela y piedras semipreciosas.

Costo: \$150

Ventajas: se ajusta en cuanto a tamaño y diseño

Desventajas: No versátil, material y color.



PULSERA

Descripción: Para noche, colocada en la muñeca de la mano de la mujer

Materiales: piedras semipreciosas y metal.

Costo: \$300

Ventajas: calidad de material, color y diseño.

Desventajas: No versátil.



2.3 Análisis antropométrico y ergonómico.

Se tomaron en cuenta las medidas antropométricas de las partes del cuerpo humano, donde las mujeres prefieren colocarse y lucir accesorios de joyería. También la parte ergonómica en los **factores humanos**, en lo sociocultural y en la antropometría, a la vez los **factores ambientales**, en iluminación y por último los **factores objetuales** en formas, volumen, dimensiones, texturas y peso.

Antropométrico

Dimensiones en cm. Percentil.

Dimensiones en cm.		PERCENTIL		
		Mujeres		
		5	5	95
43	Perímetro de articulación de la muñeca	14,6	16,0	17,7



Mujeres¹⁹

¹⁹ <http://www.estrucplan.com.ar/producciones/entrega.asp?identrega=64>

Medidas para collares

Perímetro de cuello

31.5cm de longitud

32cm de longitud

35cm de longitud

38cm de longitud

Perímetro para collares

40cm de longitud

50cm de longitud

60cm de longitud

100cm de longitud

Ergonómico

En el factor humano los usuarios van a ser las mujeres pertenecientes a la clase media C, por tal motivo serán tomadas en cuenta las características físicas y de su comportamiento de éstas. En el factor ambiental será en un entorno donde va estar interactuando el usuario en eventos realizados en la tarde y en la noche el cual va a permitir que la pieza de joyería luzca y sobresalga, por los materiales con la que se realizará. Y en los factores objetuales las formas finas, ligeras y el peso permitirán que la pieza que porten las mujeres tenga mayor comodidad, evitando lesionarse con terminales semicirculares, obteniendo líneas curvas que dan vitalidad, suavidad y delicadeza a la pieza, representando movimiento y equilibrio.

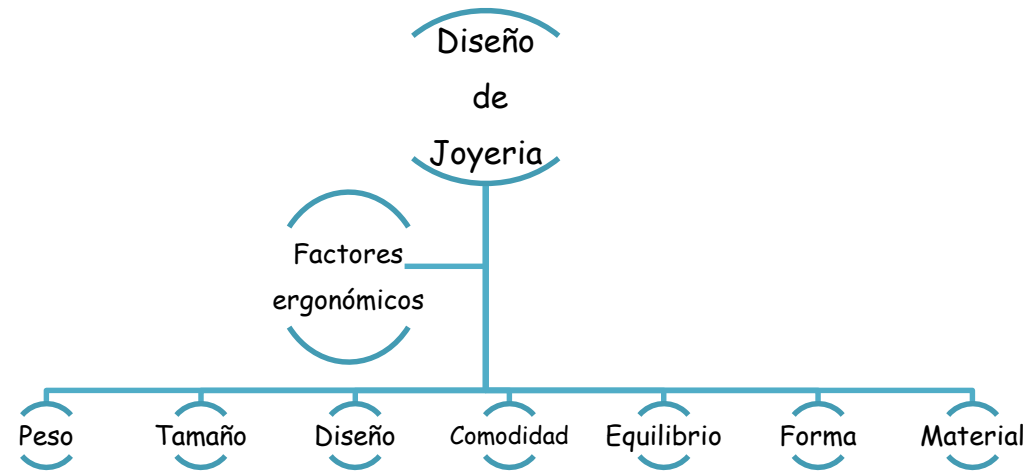

Peso: la pieza de joyería va a tener de 50gr a 60gr.²⁰

Tamaño: la pieza va a medir de 14cm x 8cm.

Diseño: está basado de acuerdo a las características y gusto de las mujeres de clase media c.

Comodidad: peso, formas y equilibrio adecuados para no lastimar al usuario.

²⁰ <http://www.biblioteca.de/joyería/de/Raúl/Ibarra>

Equilibrio: proporcional de acuerdo formas y peso.

Formas: circulares y semicirculares.

Material: plata de 9.25.

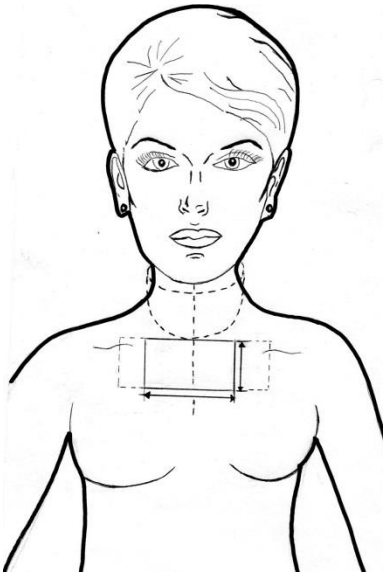

Espacio del torso que va a ocupar la pieza de joyería.

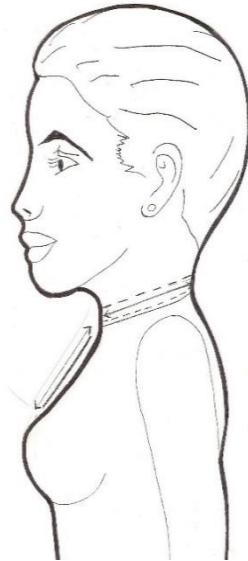

Perímetro de cuello.

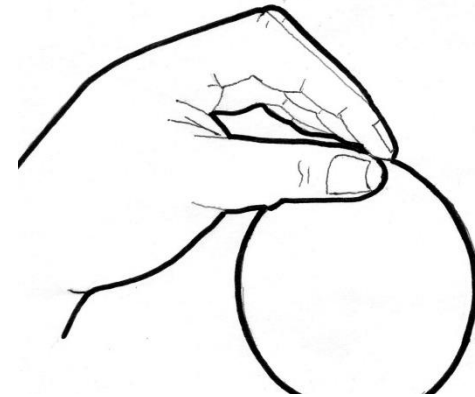

La finalidad de tomar estas características son que las mujeres de la clase media C tengan la posibilidad de adquirir la pieza de joyería por el costo del material y por las características que van a permitir que tengan comodidad tanto por el peso como por las formas que no las van a incomodar.

2.4 Análisis de necesidades, gustos y preferencias de las mujeres de clase media c

Una vez mencionado las características de la evolución de las joyas, hay que mencionar como combinan su ropa y cuáles son los aromas y esencias que integran las bases para los perfumes que se utilizan por la tarde noche, ya que las mujeres asisten a esta hora a eventos especiales.

Las combinaciones que deben evitar:

- Cuidado con el tejido de sus prendas: los jersey´s de lana y punto quedan bien con joyas en relieve, como anillos o pendientes con brillantes.
- Si es un poco redondita de cara, debe tener cuidado y no cargarse con demasiadas joyas, ya que engordan la silueta del rostro.
- Las impresiones gráficas y las piedras grandes: son demasiado vistosas.

En México no existen temporadas del año para la joyería, solo se utiliza los colores de moda que son verdes, rojos, rosas fuertes, amarillos y el que siempre prevalece en estas modas es el azul.

Cómo llevar joyas

Los collares quedan mejor con un escote redondo que deja entrever el busto, y los pendientes pequeños por otra parte se deben de evitar poner al ras de cuello, es mejor ponerse collares con un colgante a la altura del pecho, ya que alargan la silueta y los largos quedan bien con ropa sobria por su ligereza que combina muy bien con tejidos fluidos naturales como el algodón y el bambú. Las pulseras afinan la muñeca, si se llevan con una blusa con las mangas anchas y así pueden poner varias pulseras simples de metal, por otro lado si se ponen una blusa ceñida, es mejor solo una pulsera grande, las pulseras abiertas grandes cubren la muñeca; por ello podrán llevar una blusa de sisa americana, ya que resaltará el antebrazo.

Los pendientes largos y finos alargan la silueta del rostro y combinan con un cuello o escote en V y los pendientes de aro son más bonitos en oro amarillo o en platino, ya que el dorado resalta más.

Por ultimo las diademas adornan al cabello a modo de joyas, estas deben llevarse con un vestido negro o un traje.²¹

²¹ <http://www.enfemenino.com/ficha/moda/f11554-combinar-ropa-y-joyas.html>

Los aromas

Clasificación de esencias naturales y métodos de extracción;²²

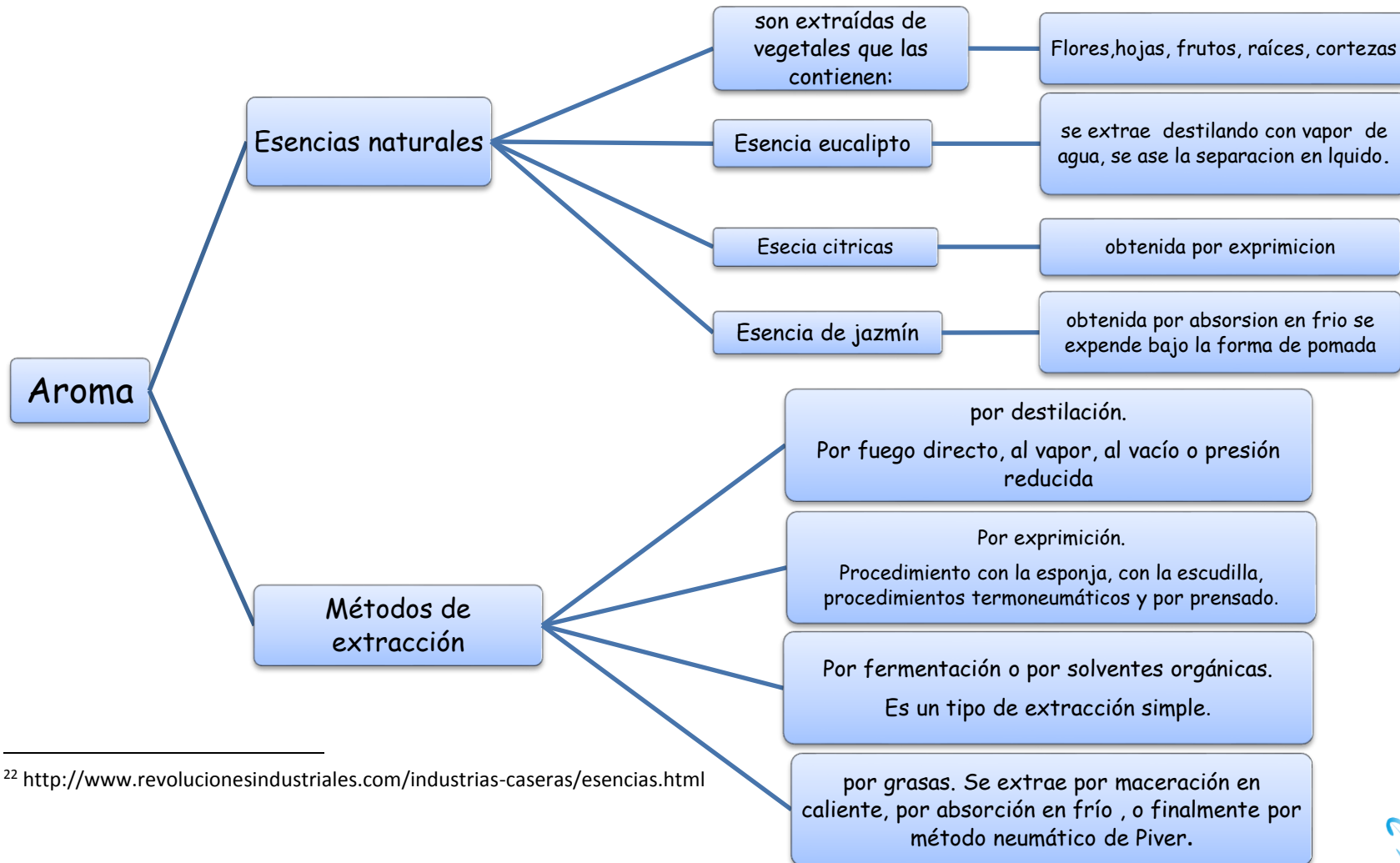

²² <http://www.revolucionesindustriales.com/industrias-caseras/esencias.html>

Cada aroma tiene propiedades curativas y producen sensaciones diferentes en cuerpo y la mente, como son las siguientes:

- Los aromas florales ayudan a armonizar nuestro estado psíquico, ya que se manifiestan estados conscientes ancestrales relacionados con la naturaleza, a la vez se recomiendan como antidepresivos, mientras otros se destacan como afrodisiacos.
- Los aromas de hojas como la menta o el pino, por su efecto refrescante, pueden actuar como potentes refrescantes.
- Los aromas de un bosque provocan sensación de frescura, brindando por lo tanto, un mayor bienestar y una mejor adaptabilidad a las tareas rutinarias.²³
- Aroma jazmín, sentimientos como optimismo y euforia.²⁴

Los aromas son extraídos de esencias de las cuales se elaboran fragancias de gustos y preferencias para cada personalidad.

Fragancias

Las fragancias forman parte del toque personal que llevamos para realzar nuestro vestuario, y además son la firma que denota nuestra presencia vayamos donde vayamos. La familia de fragancias aromáticas está basada en el olor de una o más hierbas aromáticas, sus principales ingredientes provienen de la salvia, el romero, el tomillo y la lavanda, que luego son acompañados generalmente en combinación con esencias cítricas y especiadas.

23 http://www.holisticamexico.com/jm/index.php?option=com_content&view=article&id=47:aromaterapia&catid=32:aromaterapia&Itemid=2

24 <http://www.lenntech.es/bar-oxigeno-aromas.htm#ixzz29epFnI2c>



Fragancias Chipre. Son muy ricas e intensas, persistentes, con mucho carácter y fáciles de reconocer, son ideales para utilizar de noche, generalmente cuentan con una base de roble, bergamota, pachulí, y sándalo, las cuales luego se combinan con otras notas.²⁵

Fragancias florales. Grupos de perfumes y notas más extensos, y las mismas están presentes casi en la mitad de las fragancias conocidas, son ideales para utilizar en verano, y pueden llegar a caracterizar por el aroma de una sola flor, o la mezcla de varias combinada con notas frutales o especiadas. Las mismas pueden ser floral acuática, floral aldehídica, floral frutal, floral amaderada, y floral verde.

Fragancias orientales. Se distinguen por su sensualidad y calidez, predomina el aroma ámbar, combinando con otras sustancias intensas como almizcle o vainilla, maderas y especias, son perfumes para perfiles misteriosos, seductores, femeninos y están especialmente indicados para la noche.

Fragancias especiadas. Contienen clavo de olor, nuez moscada, y esencias picantes, oriental floral, que posee notas de flores, oriental vainilla, y oriental amaderada, que se caracteriza por sus acentuadas notas de pachulí, sándalo y cedro.²⁶

Fragancias amaderadas. Son bastante masculinas, pero los perfumes de mujer también poseen ciertas notas de madera. Están constituidas principalmente por maderas, tales como sándalo, cedro o vetiver, y a su vez se combina con diferentes notas para obtener otras fragancias que la poseen como base.²⁷

²⁵ <http://www.quebelleza.com/2132/caracteristicas-perfumes-fragancias-citricas-chipre/>

²⁶ <http://www.quebelleza.com/2137/caracteristicas-perfumes-fragancias-floral-orientales/>

²⁷ <http://www.quebelleza.com/2142/caracteristicas-perfumes-fragancias-amaderadas/>



Perfume

La palabra perfume proviene del latín "per fumare" cuyo significado es producir humo, en referencia al aroma que se desprendía de este en el sahumado (el proceso que consistía en provocar un humo aromático para que algo huelga bien o se purifique).²⁸. Su importancia radica en el poder que tiene sobre los sentidos. Por medio de él podemos sentir rechazo o atracción hacia una persona, cambiar nuestro estado de ánimo y evocar recuerdos o sentimientos, se encarga de darnos un toque personal y distinguido por eso es necesario saber reconocer aquellos perfumes que mejor se adaptan a nuestro carácter y nos representan en sí mismos. El objetivo de un perfume es hacer más patente la presencia de las personas. Entendido como un objeto de placer, lujo, capricho y vanidad, el perfume se encuentra, inevitablemente, ligado al arte.

Tipos de perfumes

Extracto de perfume: Es la concentración más alta de fragancia, tiene entre 15% y 40% de ingredientes esenciales. Su aroma es bastante intenso así que bastan sólo unas gotas para que quede impregnado hasta por 7 horas.

Perfume: Contiene entre un 7% y 15% de fragancia activa, su aroma se queda impregnado hasta por 4 o 5 horas.

Agua de tocador: Este perfume contiene sólo de 1% a 6% de concentración, por lo que su aroma dura como máximo tres horas. Es mejor aplicarlo sobre la ropa.

Agua de colonia: Su aroma perdura máximo 2 horas, se caracterizan por sus aromas cítricos.

²⁸ <http://definicion.de/perfume/#ixzz2MRXPMhml>

Body mist: Fragancia mucho más ligera que el agua de colonia; se utilizan para después del baño y también durante el día.

Perfume de aceite: Este es el aceite de esencia, se utiliza principalmente para aromaterapia o masajes, no es recomendable usar en la ropa porque se mancha.

Perfume sólido: Se aplica con los dedos. En cuanto a su duración es muy poca, se debe aplicar continuamente durante el día.

Aromas de un perfume

Un perfume no huele igual cuando te lo aplicas y después de algunas horas, esto se debe a las diferentes etapas por la que pasa su aroma. Existen tres diferentes notas o aromas y son quienes revelan el sello del perfume:

Aroma o nota alta: Es la primera impresión que da el perfume, su aroma se capta inmediatamente después de aplicarlo y es la fragancia que se evapora más rápido.

Media: Es el corazón del perfume que aparece cuando se evapora la nota alta. La nota media define el sello del perfume pues contiene las fragancias más importantes. La duración de esta nota es de 4 horas.

Aroma o nota baja: Esta nota es la encargada de fijar el perfume, es el aroma que más se impregna, ya que puede durar de horas hasta días.



Perfume para cada personalidad

Extrovertida: Para la gente dinámica y decidida, los aromas que mejor se acomodan son los florales, los aromas frescos, la lavanda y los cítricos.

Introvertida: A las personas reservadas les van muy bien las fragancias orientales.

Elegante: Para las personas seguras de sí mismas, que siempre buscan el refinamiento y la independencia, los aromas florales son los que mejor les van.

Alegre: si tu personalidad es espontánea, simpática y alegre te convienen los aromas frutales y florales.

Romántica: Nada como los aromas dulces, cálidos y orientales para ti.

Modernas. Aromas cítricos sus notas vienen de frutos como el limón, la bergamota, las mandarinas o las naranjas y esencias frescas, que evocan al mar o plantas verdes.

Relajadas. Fragancias cítricas, como de limón, mandarinas, naranjas o bergamotas; además de las que evocan naturaleza.

Minimalista. Si le gustan los colores simples y líneas puras, además de un maquillaje muy cuidadoso y prendas básicas; lo tuyo son los perfumes frescos que evocan el agua y el ozono.

Urbana. Son ideales las fragancias frescas y florales

Clásica. Para una mujer que adora lo tradicional, que luce joyas de oro y suave maquillaje; su perfume es floral con toques de vainilla y madera.



Original. Si hace sus propias mezclas, usa muchos colores y muestras audacia en cada cosa que hace, las fragancias que te corresponden son aquellas cuyos envases son de diseños entretenidos, sus aromas exóticos y dejan una estela difícil de olvidar.

Tradicionales. Fragancias florales, más bien dulces.

Femenina, prudente, serena. También se trata de fragancias florales.

Juvenil. La idea de estos perfumes es que sean frescos, naturales y muy sutiles.²⁹

El perfume solido de diferentes aromas se encuentra en perfumes europeos en centro departamentales en el área metropolitana del D.F.



²⁹ www.noticiasdot.com/publicaciones/2004/.../regalos_2004-01.htm

CAPÍTULO 3.
ANÁLISIS Y DESARROLLO DE LA SOLUCIÓN



3.1 CONCEPTUACIÓN DE FORMAS

Se procedió a la búsqueda de información principalmente de elementos propios de la naturaleza que denotarían diferenciación, y fueran llamativos, atractivos, coloridos, expansivos, bellos, con la finalidad de establecer diferentes analogías a lo demandado por las mujeres de clase media c.

Por lo anterior serán tomadas en cuenta las formas físicas que posee el pavo real, ya que cuenta con características de los gustos de estas mujeres, que se manifiesta mediante formas simétricas y asimétricas, las cuales dan la sensación de movimiento, al mismo tiempo se identifica por ser el único animal en su especie por sus colores, y los movimientos que realiza cuando abaniquea su cola la cual tiene aproximadamente 100 plumas con las que lo realiza. Lo que permitirá retomar algunas formas físicas antes mencionadas de los accesorios para llegar al resultado esperado.

PAVO REAL



Características:

Representa movimiento en las formas que tienen integradas sus plumas.

Abaniquo cuando desplaza las plumas las extiende da esa personalización que lo caracteriza.

Secuencia en las formas que van estructurando las plumas nuevas.

Se personaliza sin ningún elemento integrado.

Formas estructuradas que le dan presencia.

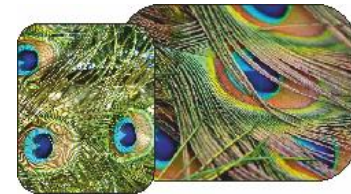

3.2 ANÁLISIS DE LAS FORMAS DEL PAVO REAL.

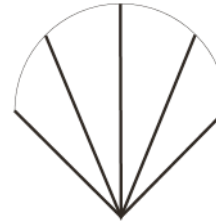
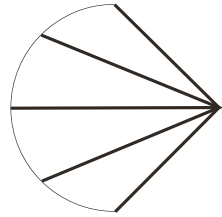

Estructuras determinadas por la forma de las partes físicas del pavo real



Se observó a detalle las formas y movimiento





Formas obtenidas de estructuras para la pieza de joyería.



Por estas cuestiones observadas y analizadas anteriormente se tiene que hacer una reestructuración en la conceptualización de las formas y características del pavo real.





Se observó una parte limitada de la circunferencia por dos puntos que se unen, los cuales dan como resultado cuando el pavo real abre su plumaje o lo tiene extendido.

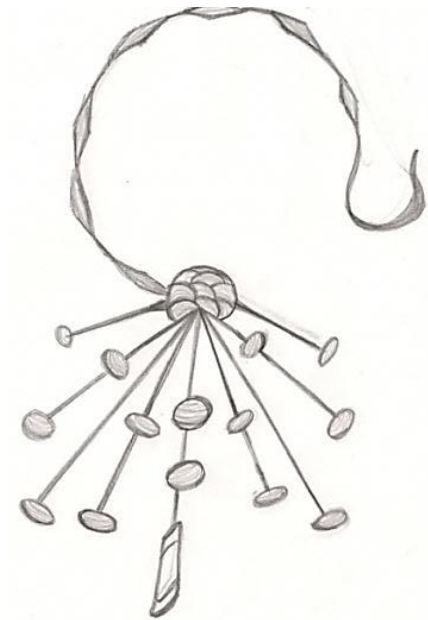

Como resultado se dieron los gráficos siguientes, donde se reflejan minuciosamente las estructuras que forman a este animal.

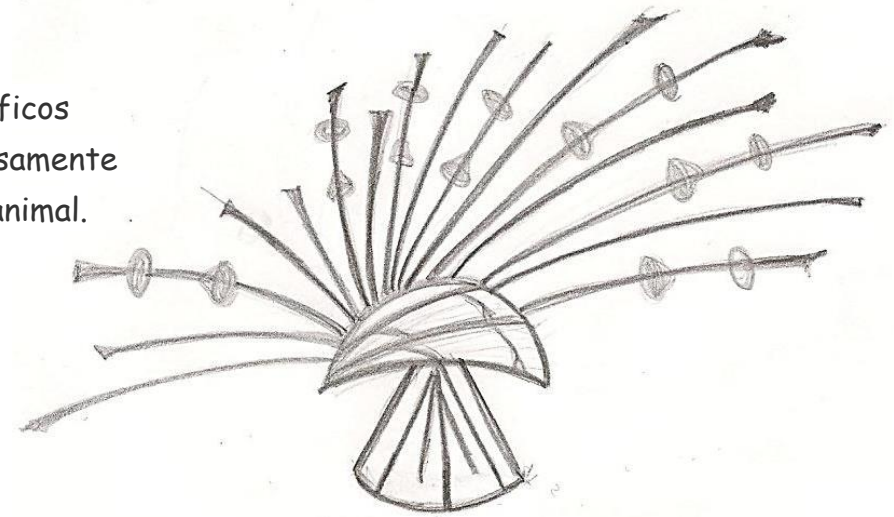

ESQUEMAS DE IDEAS NUEVAS

GRÁFICOS

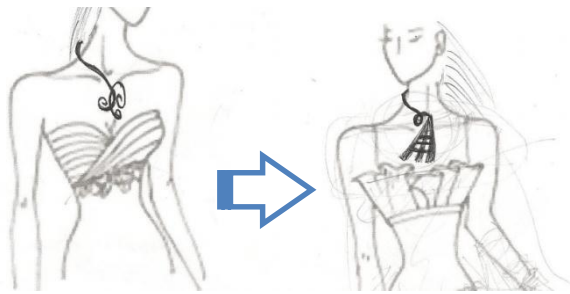

Percepción, movimiento e integración

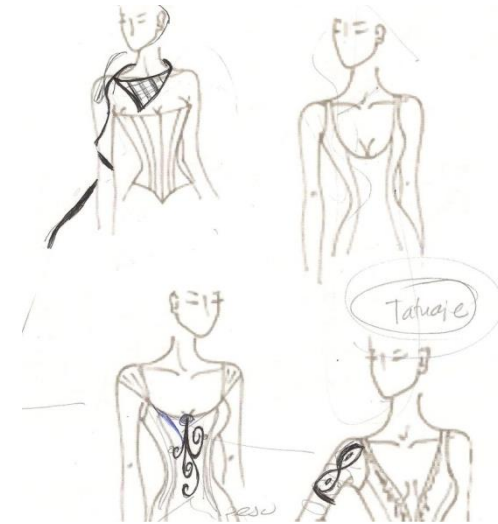

Movimiento, abaniquo, abre y cierra discretamente haciendo lucir la parte de la bisutería

Proceso de mejora de la idea retomada anteriormente

Integración

Juego

Fuerza

Estructuración

Presencia

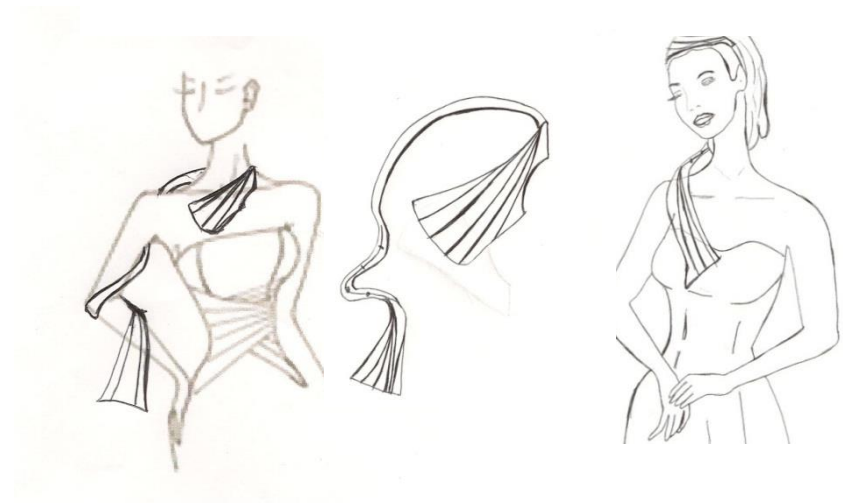

ESTRUCTUARACIÓN DE FORMAS

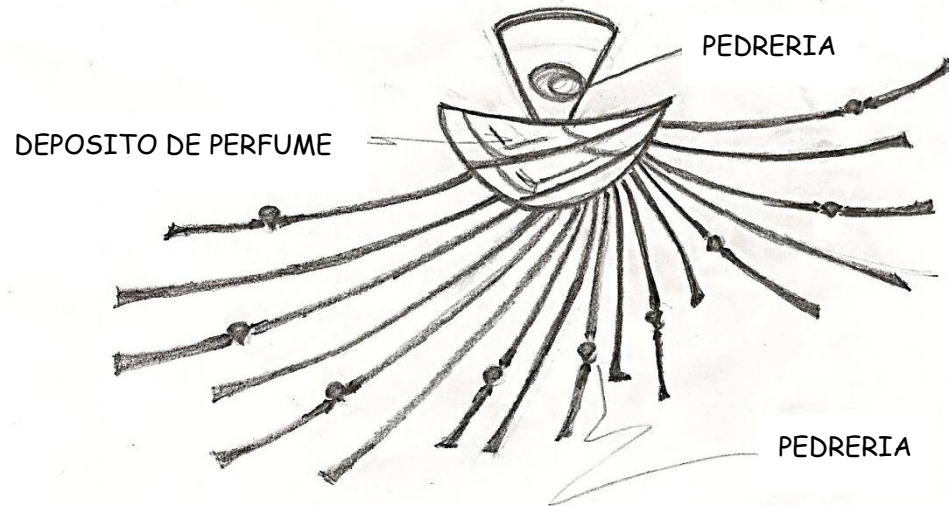

MATERIAL PLATA

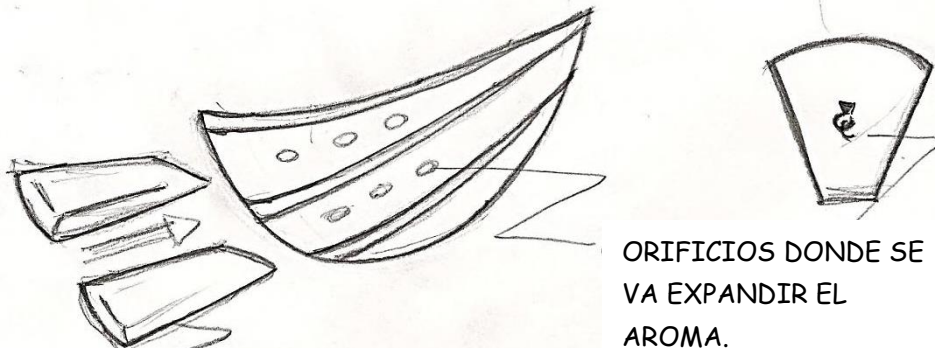

PIEZA QUE SUSTITUYE EL COMPLEMENTO DEL CUERPO.

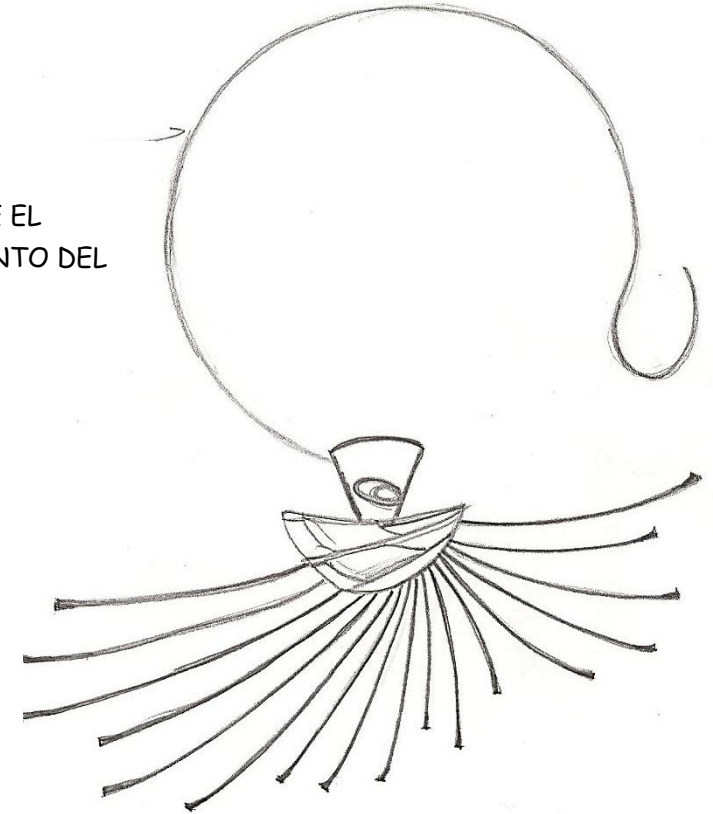

SE ALARGARON LOS GANCHOS PARA QUE HAYA EQUILIBRIO EN LA PIEZA.

3.3 REQUERIMIENTO GENERAL

Los siguientes requerimientos dan a conocer cada una de las características con las que va a contar la pieza de joyería.

Este elemento va a permitir a las mujeres de clase media C diferenciarse entre sí ya que va a estar personalizando con la integración de perfume el cual se caracteriza por dar ese toque, por otra parte, va a permitir a estas mujeres sentirse únicas, dentro de su entorno.

Así mismo la forma estructural de esta pieza está basada a la conceptualización de la forma de un pavo real, ya que este animal se denota dentro de su hábitat natural por ser el único en tener colores llamativos y la singularidad de abrir en forma de abanico sus plumas, esto basado en las características antes mencionadas para estas mujeres.

3.4 REQUERIMIENTOS

USO

- La joyería personalizada deberá estar compuesta por elementos para el cuello, que en conjunto integren una familia;
- Se utilizará con vestido extraple para la noche.

PRODUCCIÓN

- El proceso de elaboración será artesanal;
- Los materiales para la fabricación serán plata y piedras semipreciosas;
- El precio del juego será de entre 4000 a 5000 pesos y
- Deberán comercializarse en el área metropolitana del D.F.

FUNCIÓN

- Los elementos diseñados permitirán diferenciar entre sí a las mujeres de clase media c cuando asista a eventos especiales que se llevan a cabo durante la noche;
- Alguno(s) de los elementos deberán tener agregado el aroma del perfume apropiado para la noche;
- Se tendrán de dos a cuatro aromas, que se podrán cambiar de acuerdo a cada personalidad y
- El aroma se colocará en puntos clave del producto, donde será posible dispersarlos satisfactoriamente.

ERGONÓMICOS

- Serán elementos que por las formas, materiales y acabados, otorgarán distinción a quienes las porten;
- Deberán ser accesorios cuya configuración y percepción representen movimiento y
- Para la conceptualización y configuración formal se retomarán algunas características formales presentes en el pavo real.

ESTÉTICOS

- Este accesorio será considerado como joyería fina, elegante y atractiva;
- El accesorio diseñado tendrá color base del material con el cual se elaborara y
- Será un accesorio que permitirá a las mujeres sentirse únicas dentro de su entorno social.

ANTROPOMÉTRICOS

- Los elementos tendrán medidas antropométricas para adecuarse al usuario.

3.4 BOCETOS

BOCETO 1

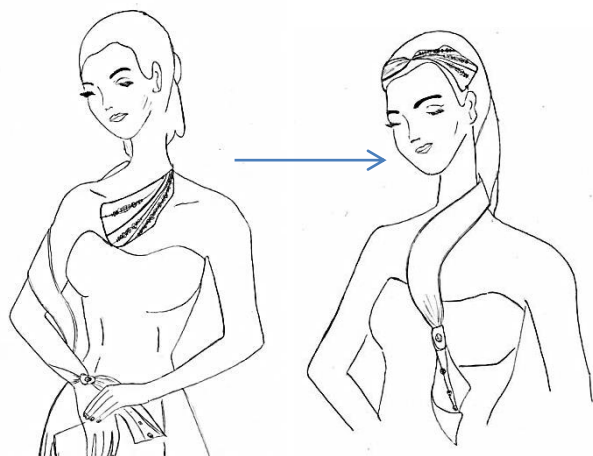

PARA EL CUELLO, BRAZO
CABEZA Y MANO.

INTEGRACIÓN

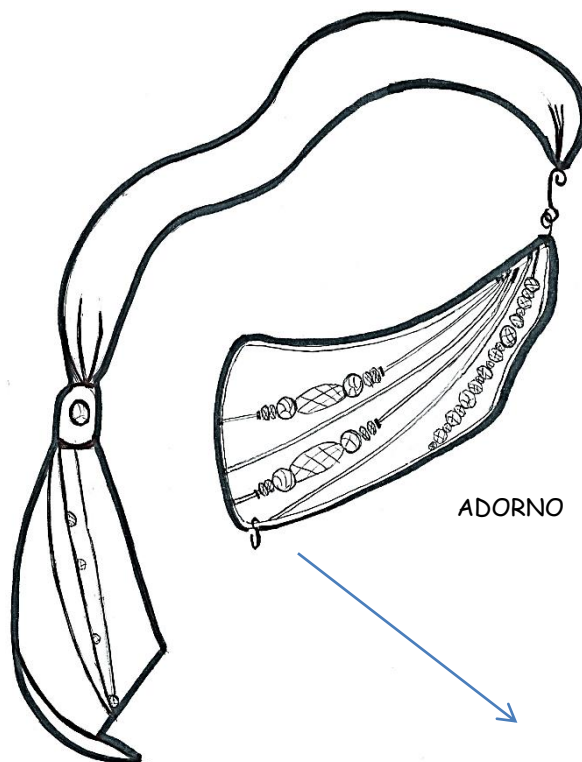

ADORNO

GANCHO PARA SUJETARSE
DE LA PRENDA Y CABELLO.

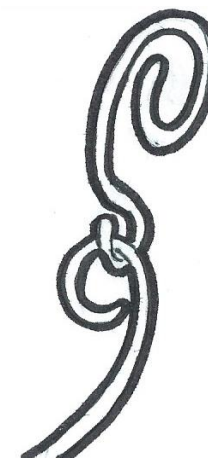

GANCHOS QUE UNEN A
LA PIEZA DE JOYERIA CON
EL COMPLEMENTO DE TELA.

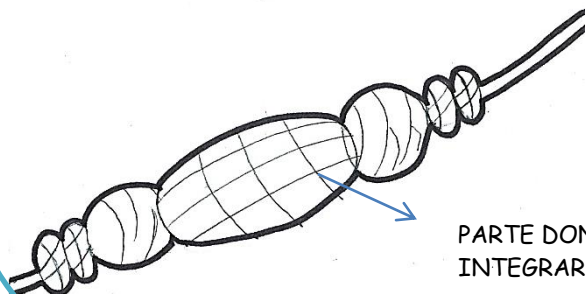
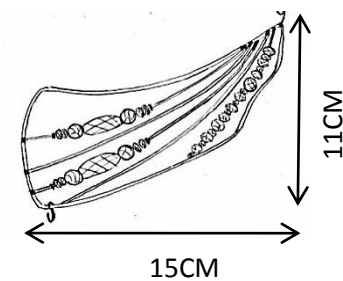

PARTE DONDE SE VA
INTEGRAR EL AROMA

BOCETO 2



MOVIMIENTO, DESPLAZAMIENTO
Y ABANIQUEO

COMPLEMENTO DE CUERPO

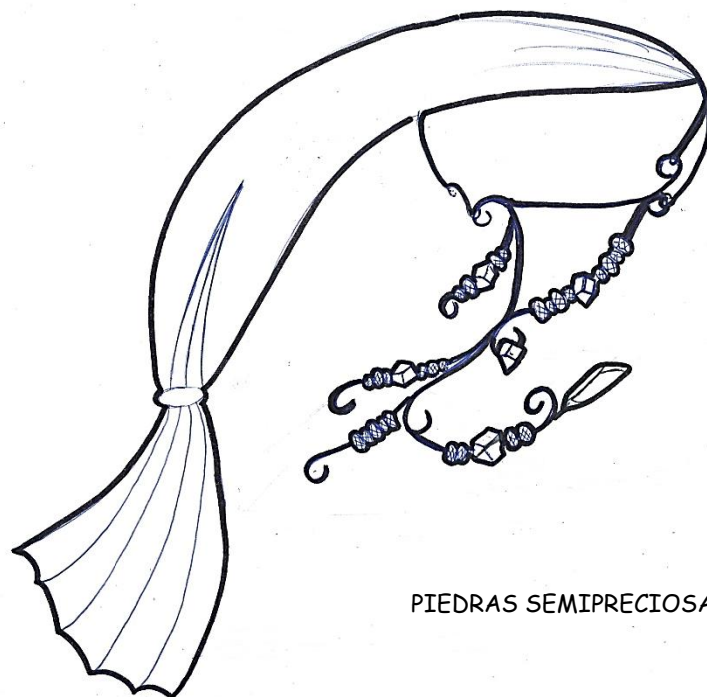
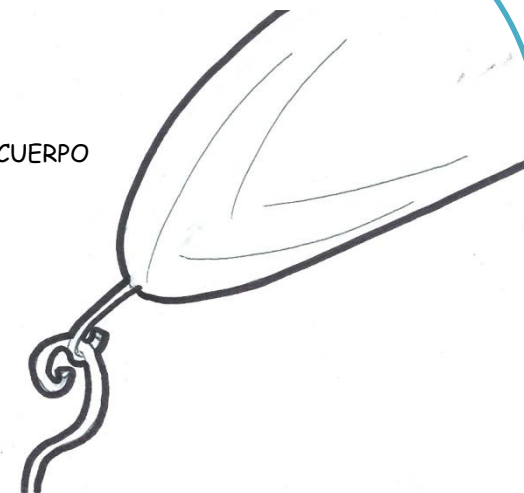

PIEDRAS SEMIPRECIOSAS

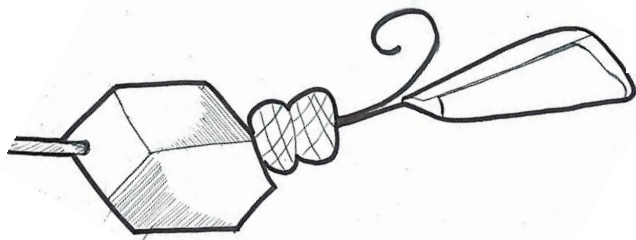
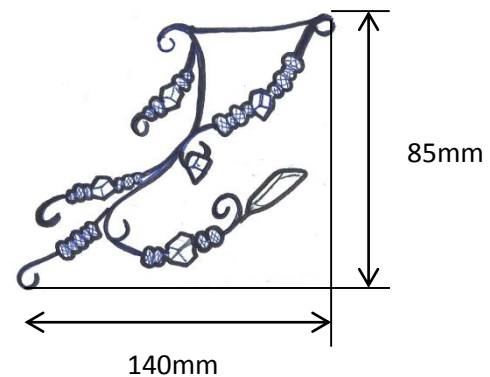

PARTE DONDE SE VA
INTEGRAR EL AROMA

BOCETO FINAL

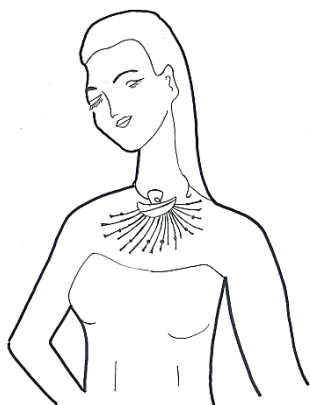

REPRESENTAN LAS PLUMAS

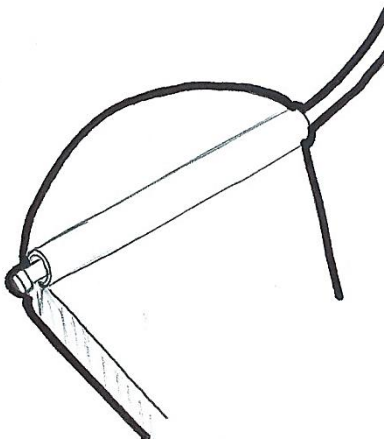
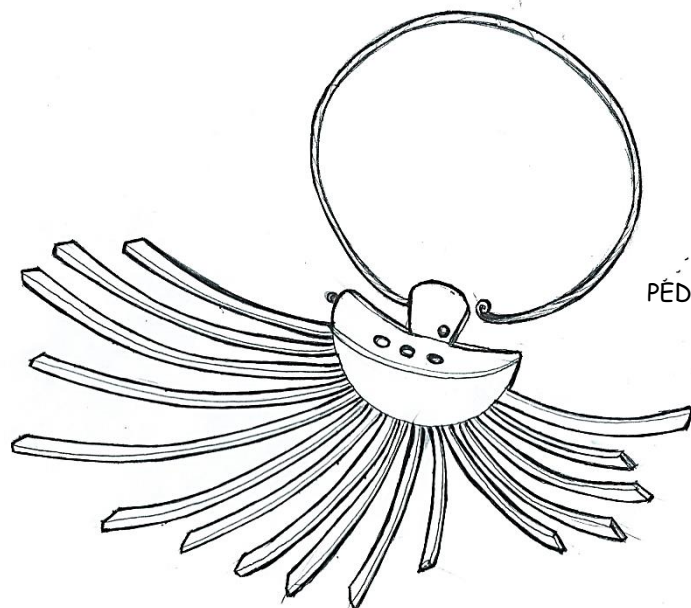
PARTE POSTERIOR DONDE SE
COLOCA LA PIEZA QUE VA AL
CUELLO.

PÉDRERÍA

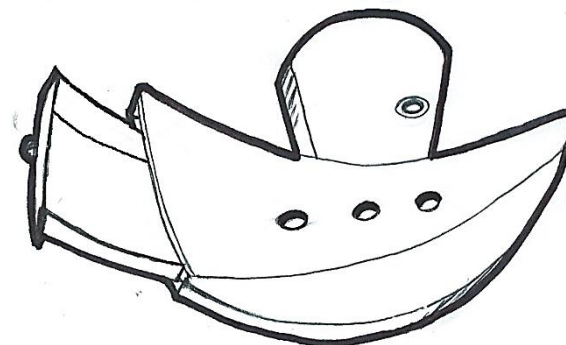
MOVIMIENTO, DESPLAZAMIENTO
Y ABANIQUEO

SE DEPOSITARA EL AROMA

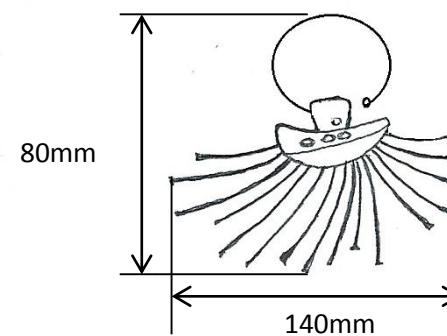

3.5 EXPERIMENTACIÓN DE PROTOTIPOS

PROTOTIPO 1



Experimentación de modelo.

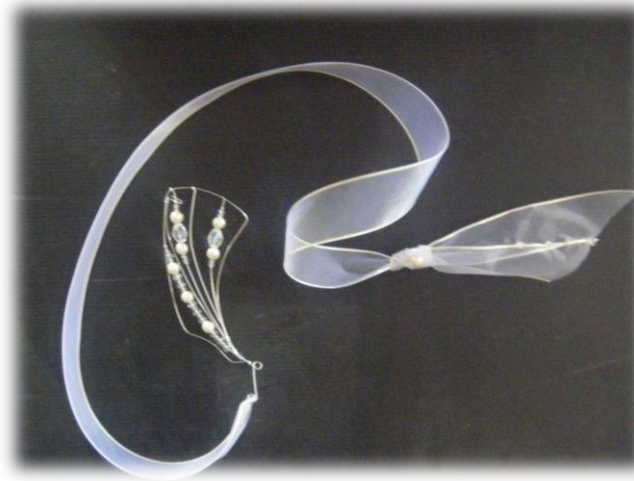

Los resultados de esta experimentación fueron que la pieza principal no tenía una buena sujeción con el vestido a la vez lo iba a maltratar con el gancho, no resulto la propuesta de como agregar el aroma en las piezas de joyería el complemento fue muy delgado a la vez corto que no permite una buena sujeción en el brazo.

PROTOTIPO 2



Primer propuesta



Segunda propuesta
con depósito de
perfume



Primer propuesta en
color blanco

Complemento



Segunda propuesta en
color azul.

PROTOTIPO 2

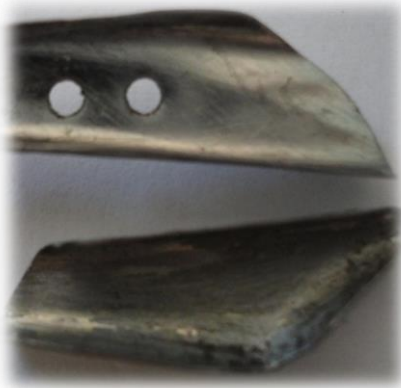

La experimentación del aroma, se realizó mediante pruebas con perfume solido de cera de abeja con esencia floral, depositándola en un pequeño depósito de metal con barrenos para que este se esparciera, el cual perdura una semana sin perder su aroma.

PROTOTIPO 2



Depósito de Perfume,
los orificios son para
que el aroma se esparza



Pieza completa



Parte final de
Complemento
para portar en
el cuerpo.



RESULTADOS

En el prototipo se pudo observar, que no hay un equilibrio de la pieza, se va de lado, el depósito de perfume tendrá que ser de formas más finas, a la vez el complemento está un poco rígido y no tiene una caída.

La estructura no es completamente fija, ya que tiene cierta fragilidad, la forma no está bien definida ya que tiene demasiado movimiento lo cual hace que tenga un desequilibrio.

Experimentación de complemento con otro tipo de tela con mejor caída y calidad en los hilos. Pero no permite que las mujeres puedan realizar correctamente las actividades que desarrollan durante un evento social.



CAPITULO 4
DESCRIPCIÓN DE ALTERNATIVA FINAL



4.1 ALTERNATIVA FINAL

Esta pieza fue el resultado del estudio que se realizó a las mujeres de clase media C, la cual cumplió con las características deseadas por ellas, ya que tiene estabilidad al colocarse en el cuello y cuenta con un depósito de perfume a la vez con unos pequeños orificios que permiten la dispersión del aroma.



Este elemento va a permitir a las mujeres de clase media C diferenciarse entre sí ya que va a estar personalizando con la integración de perfume el cual se caracteriza por dar ese toque y va a permitir a estas mujeres sentirse únicas, dentro de su entorno.



Depósito de perfume intercambiable.



Los aromas del perfume los podrán
Adquirirlos en perfumes europeos

PERFUMES
EUROPEOS

EXPERIMENTACIÓN DE PROTOTIPO



Se experimentó midiendo el collar sin el complemento, para comprobar que realmente se adapta al cuello y si cumple con las características planteadas.



4.2 PLANIMETRIA

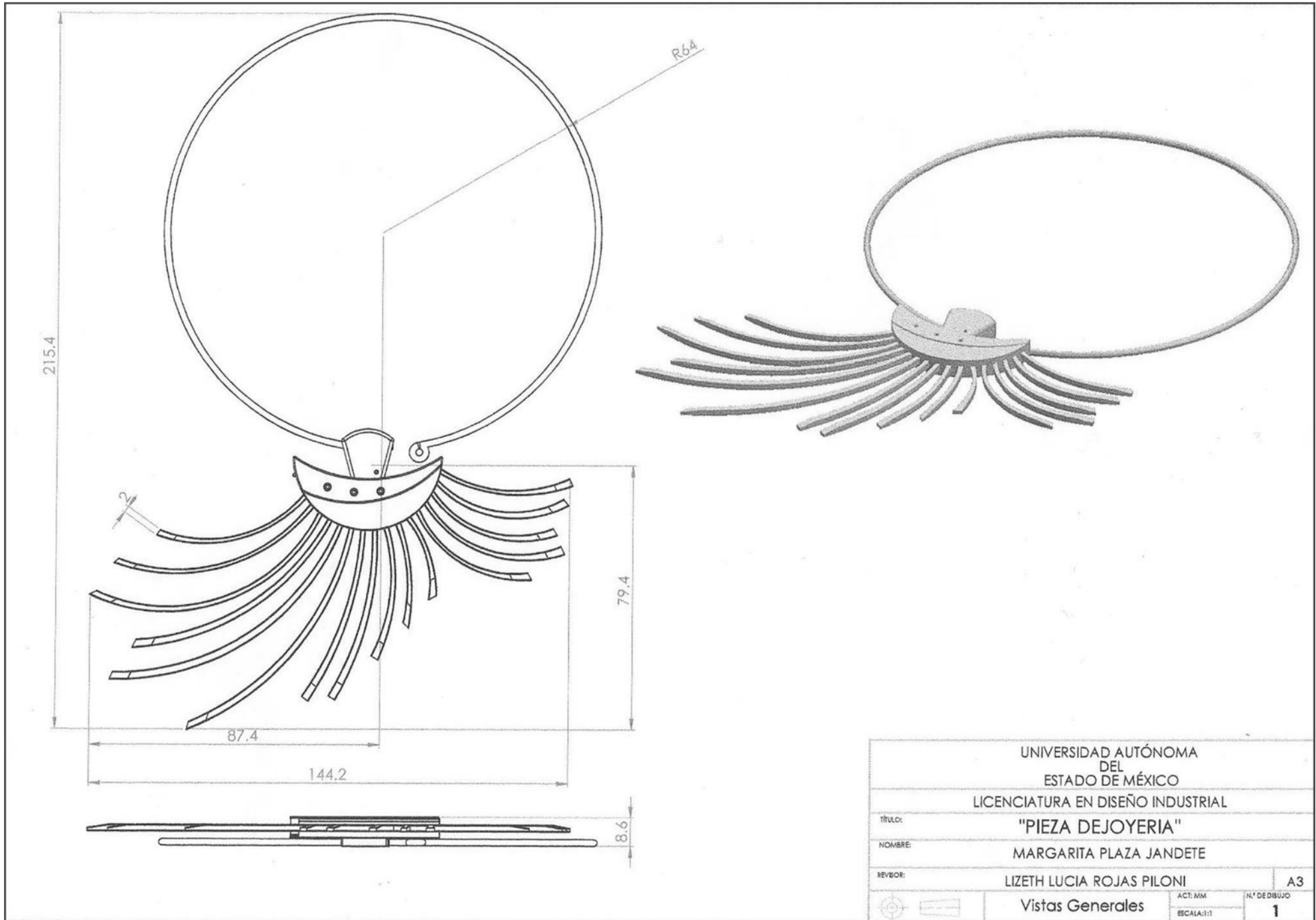

UNIVERSIDAD AUTÓNOMA DEL ESTADO DE MÉXICO			
LICENCIATURA EN DISEÑO INDUSTRIAL			
TÍTULO:	"PIEZA DE JOYERIA"		
NOMBRE:	MARGARITA PLAZA JANDETE		
REVISOR:	LIZETH LUCIA ROJAS PILONI		A3
Vistas Generales		ACT: MM	N.º DE DIBUJO
		ESCALA: 1:1	1

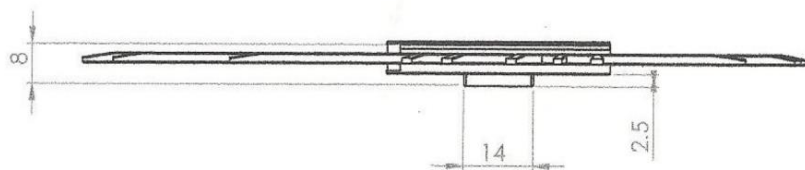
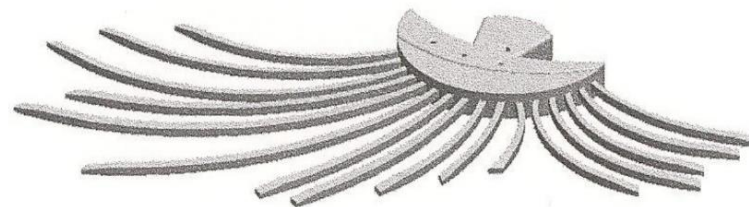
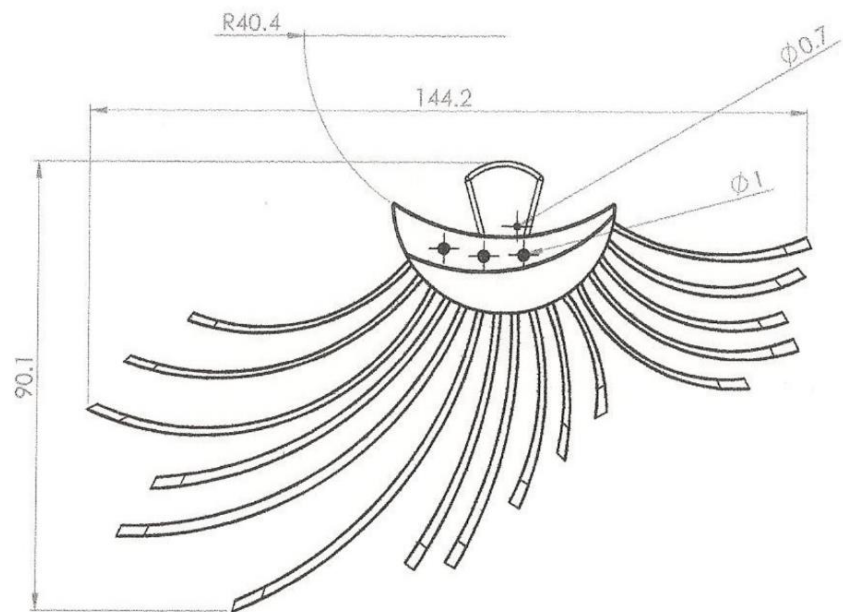

UNIVERSIDAD AUTÓNOMA DEL ESTADO DE MÉXICO			
LICENCIATURA EN DISEÑO INDUSTRIAL			
TÍTULO:	"PIEZA DE JOYERIA"		
NOMBRE:	MARGARITA PLAZA JANDETE		
REVISOR:	LIZETH LUCIA ROJAS PILONI		
			A3
Collar		ACT: MM	N.º DE DIBUJO
		ESCALA: 1:1	2

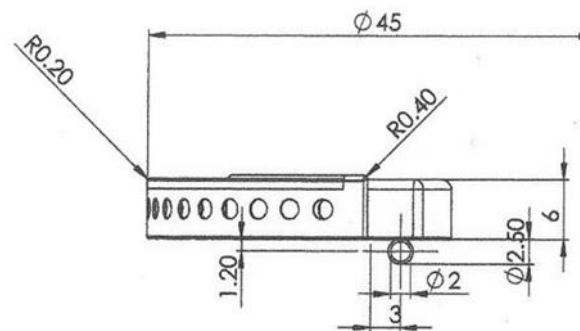
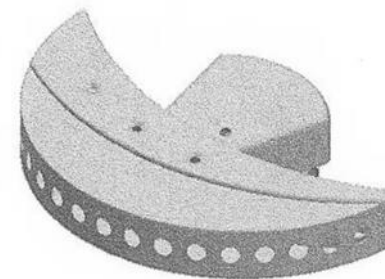
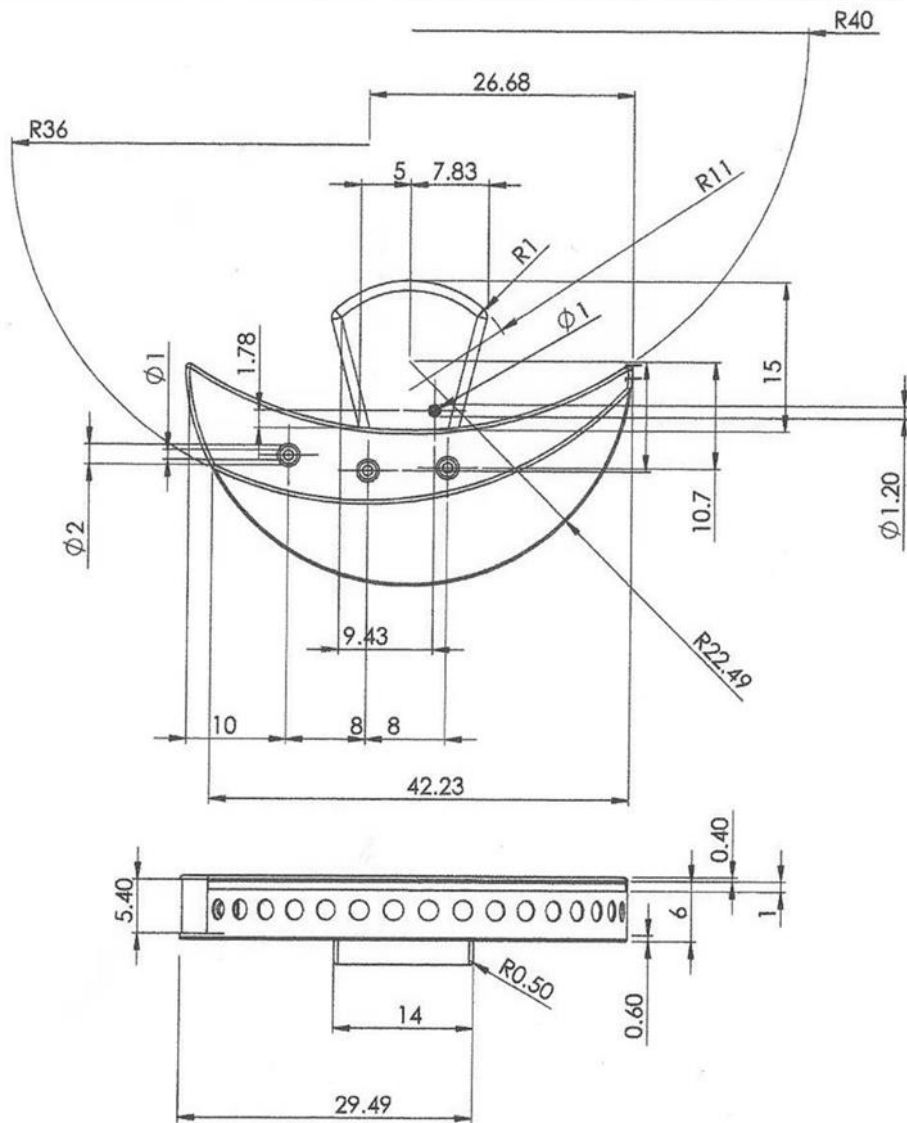

UNIVERSIDAD AUTÓNOMA DEL ESTADO DE MÉXICO			
LICENCIATURA EN DISEÑO INDUSTRIAL			
TÍTULO:	"PIEZA DE JOYERIA"		
NOMBRE:	MARGARITA PLAZA JANDETE		
REVISOR:	LIZETH LUCIA ROJAS PILONI	ACT. MM	A3
DETALLES DE COLLAR		ESCALA: 1:1	N.º DE DIBUJO 3

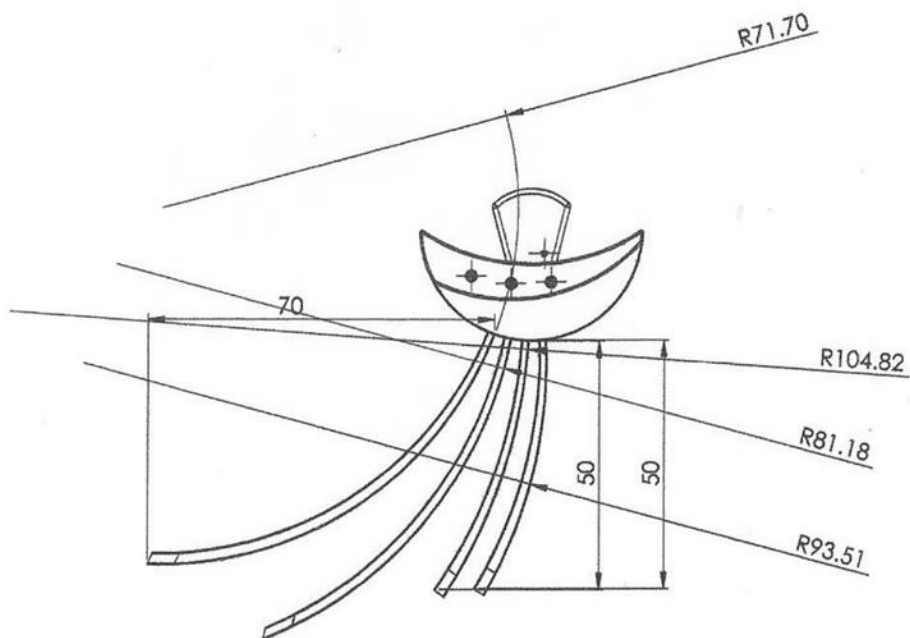
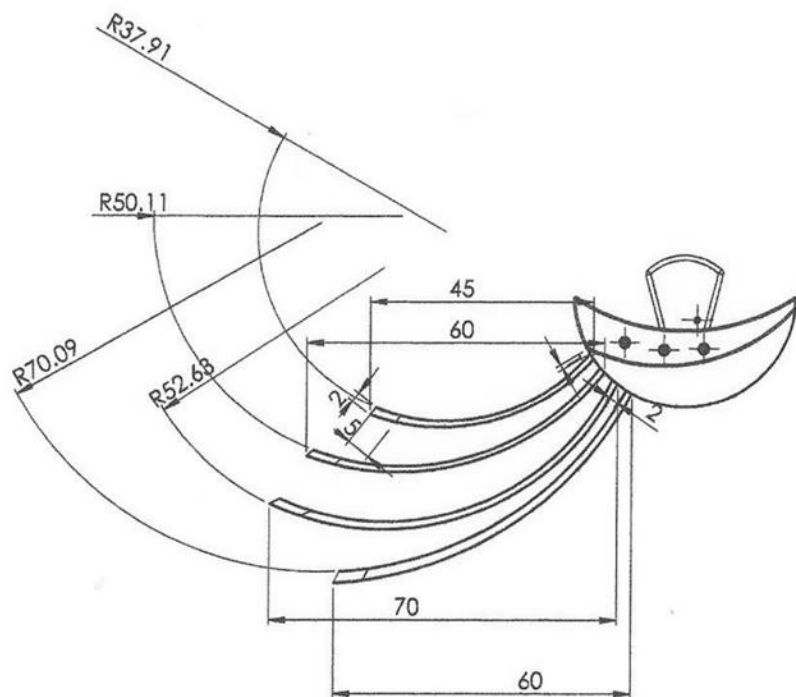

UNIVERSIDAD AUTÓNOMA DEL ESTADO DE MÉXICO			
LICENCIATURA EN DISEÑO INDUSTRIAL			
TÍTULO:	"PIEZA DE JOYERIA"		
NOMBRE:	MARGARITA PLAZA JANDETE		
REVISOR:	LIZETH LUCIA ROJAS PINOLI		A3
	ACT: MM	N.º DE DIBUJO	
	ESCALA: 1:1		4

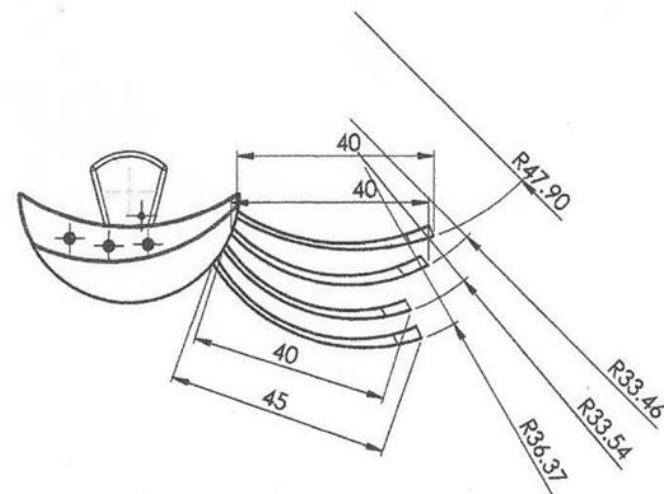
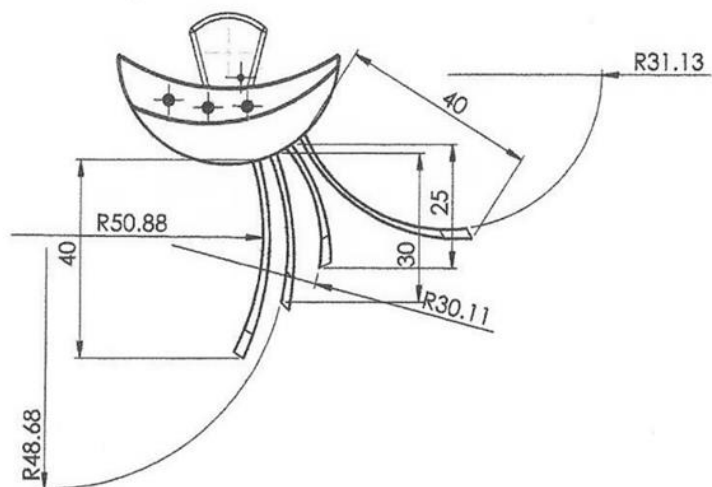

UNIVERSIDAD AUTÓNOMA DEL ESTADO DE MÉXICO			
LICENCIATURA EN DISEÑO INDUSTRIAL			
TÍTULO:	"PIEZA DE JOYERIA"		
NOMBRE:	MARGARITA PLAZA JANDETE		
REVISOR:	LIZETH LUCIA ROJAS PINOLI		A3
DETALLES DE COLLAR		ACT: MM	N.º DE DIBUJO
		ESCALA: 1:1	5

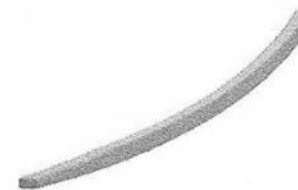
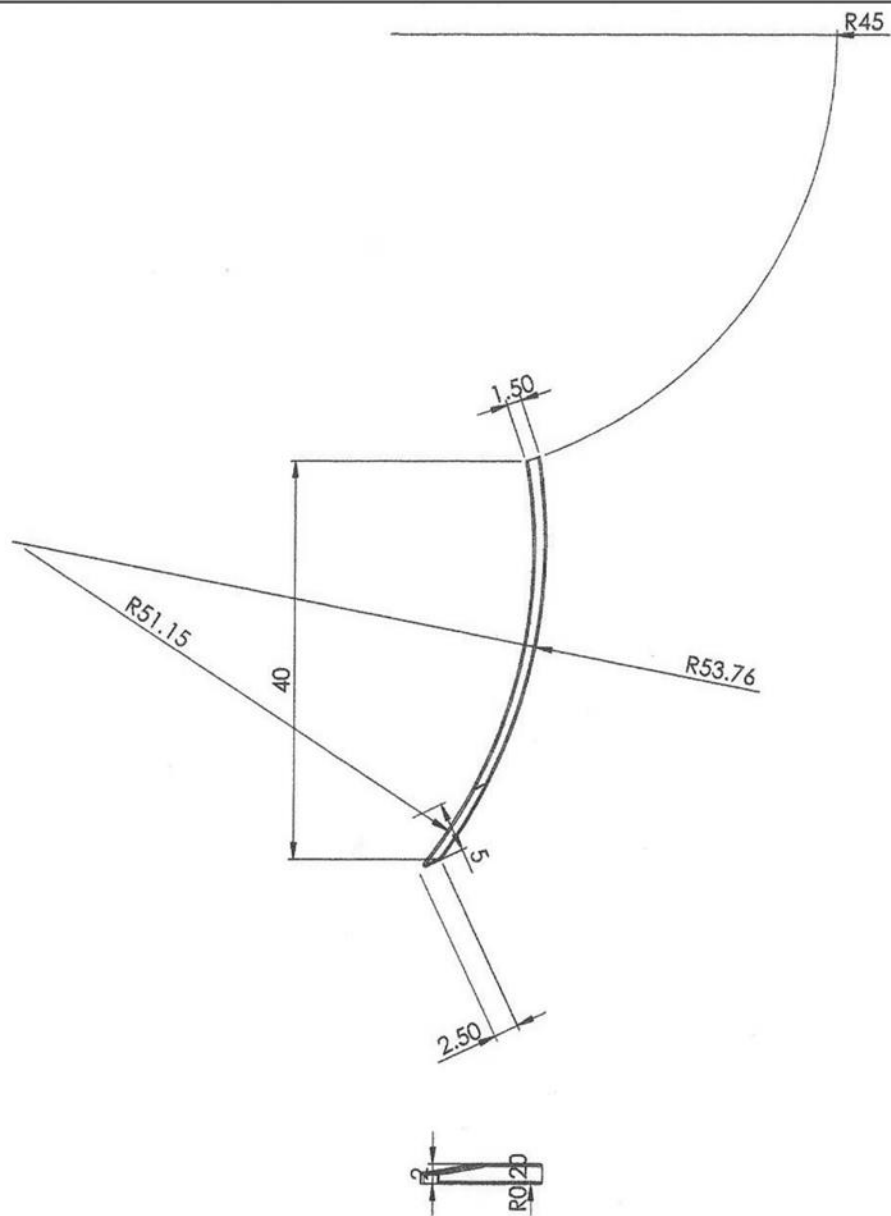

2 PIEZAS

UNIVERSIDAD AUTÓNOMA DEL ESTADO DE MÉXICO	
LICENCIATURA EN DISEÑO INDUSTRIAL	
TÍTULO:	"PIEZA DE JOYERIA"
NOMBRE:	MARGARITA PLAZA JANDETE
REVISOR:	LIZETH LUCIA ROJAS PINOLI
ACT: MM	N.º DE DIBUJO
GANCHO 4CM	A3
ESCALA: 1:1	6

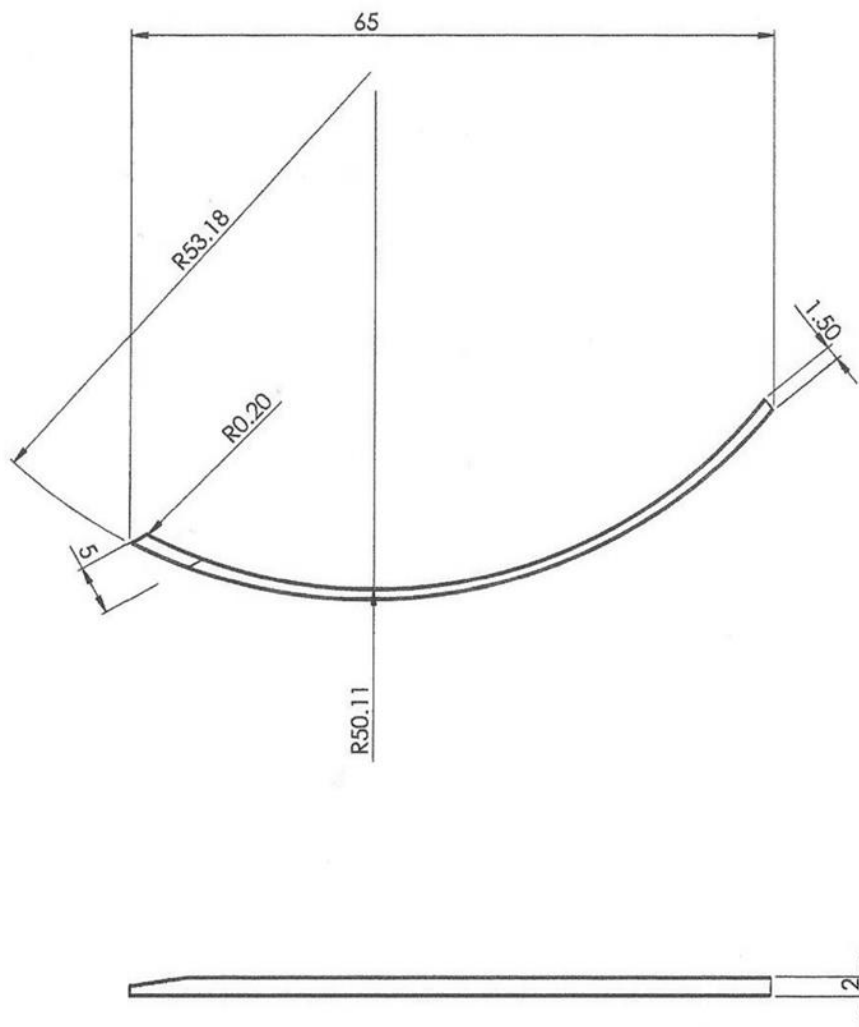

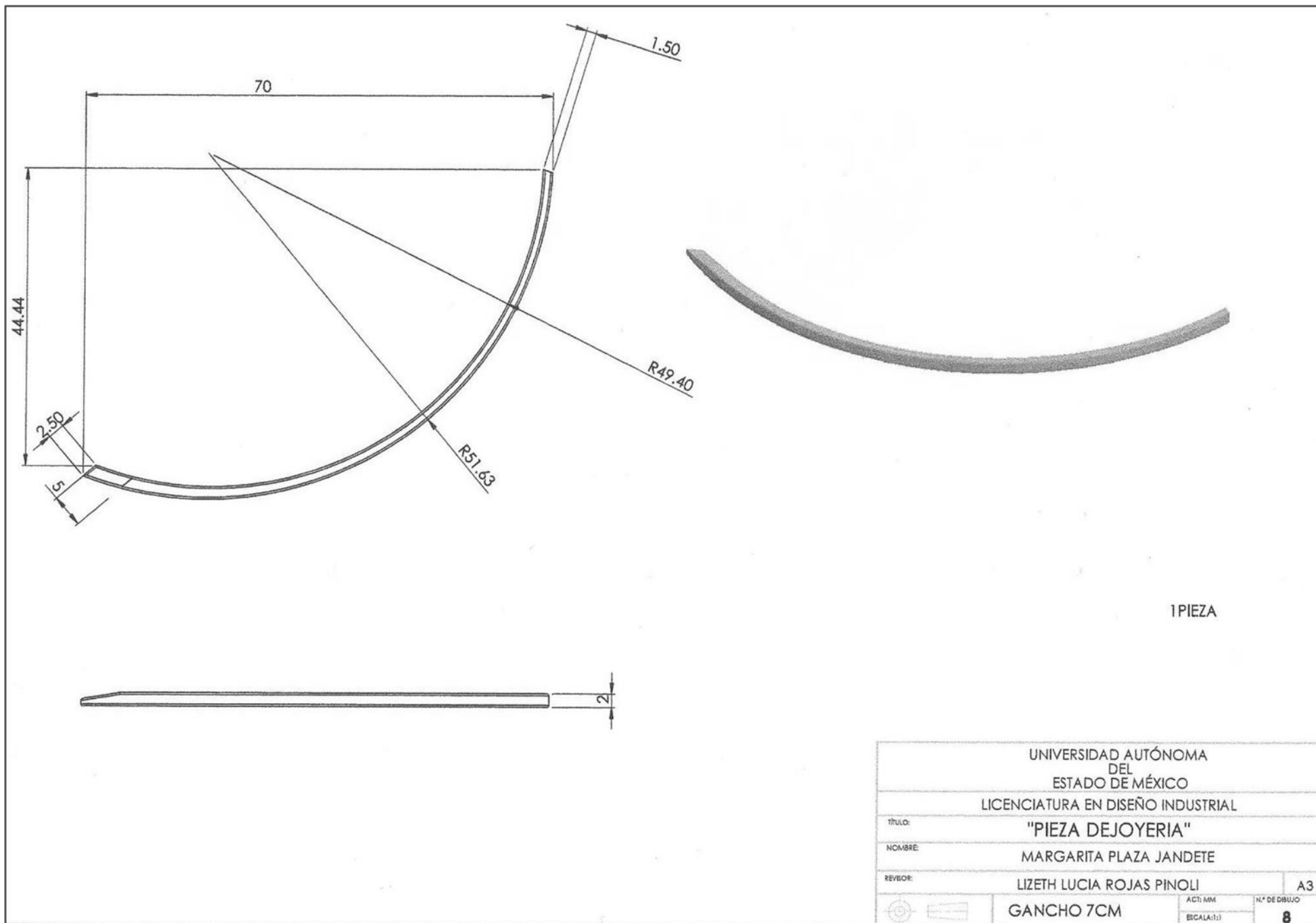

4 PIEZAS

UNIVERSIDAD AUTÓNOMA DEL ESTADO DE MÉXICO			
LICENCIATURA EN DISEÑO INDUSTRIAL			
TÍTULO:	"PIEZA DEJOYERIA"		
NOMBRE:	MARGARITA PLAZA JANDETE		
REVISOR:	LIZETH LUCIA ROJAS PINOLI		A3
GANCHO 6.5		ACT: MM	N° DE DIBUJO
		ESCALA: 1:1	7

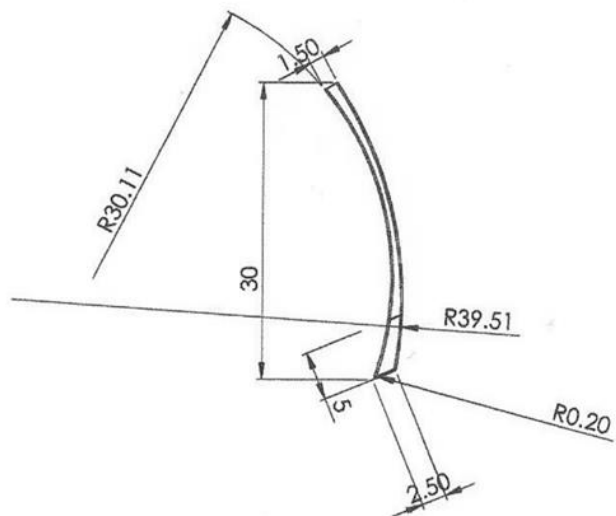



1 PIEZA

UNIVERSIDAD AUTÓNOMA DEL ESTADO DE MÉXICO			
LICENCIATURA EN DISEÑO INDUSTRIAL			
TÍTULO:	"PIEZA DEJOYERIA"		
NOMBRE:	MARGARITA PLAZA JANDETE		
REVISOR:	LIZETH LUCIA ROJAS PINOLI		A3
 	GANCHO 3CM		ACT: MM
			N.º DE DIBUJO 9
		ESCALA: 1:1	

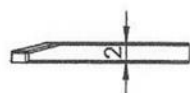
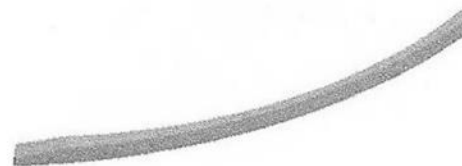
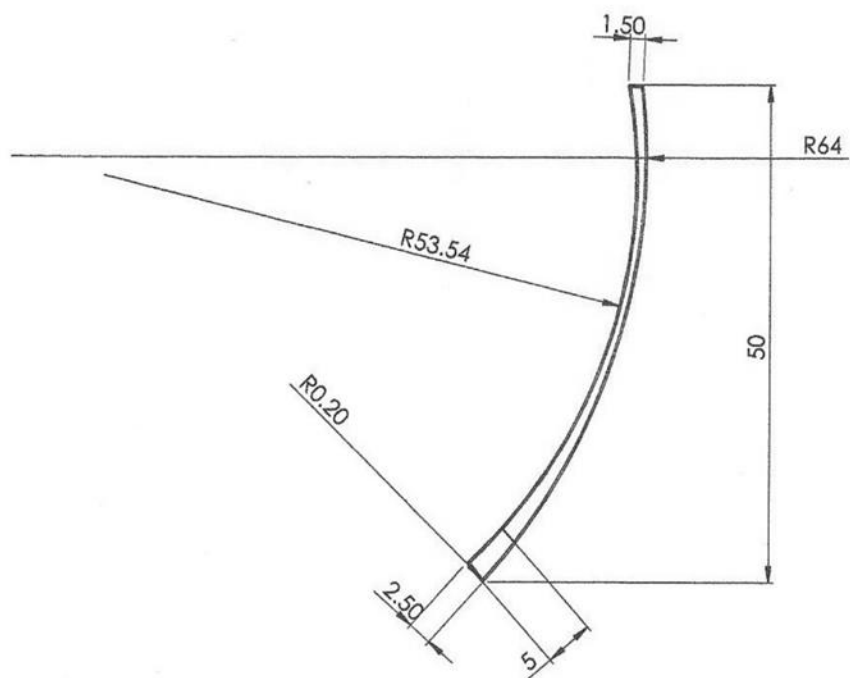

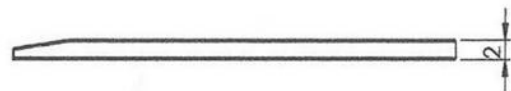
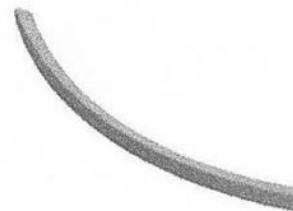
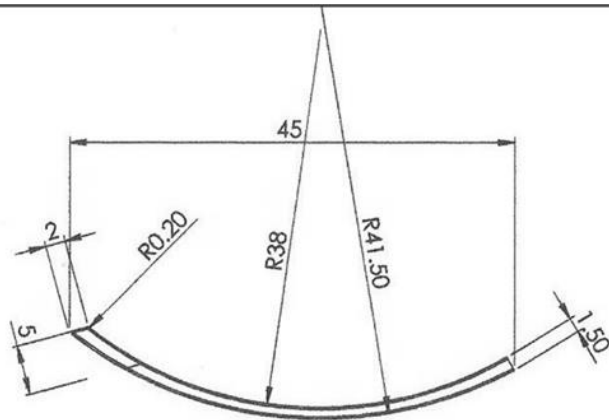

2 PIEZAS

UNIVERSIDAD AUTÓNOMA DEL ESTADO DE MÉXICO			
LICENCIATURA EN DISEÑO INDUSTRIAL			
TÍTULO:	"PIEZA DE JOYERIA"		
NOMBRE:	MARGARITA PLAZA JANDETE		
REVISOR:	LIZETH LUCIA ROJAS PINOLI		A3
	GANCHO DE 5CM	ACE:MM	N.º DE DIBUJO
		ESCALA:1:1	10



1 PIEZA

UNIVERSIDAD AUTÓNOMA DEL ESTADO DE MÉXICO			
LICENCIATURA EN DISEÑO INDUSTRIAL			
TÍTULO:	"PIEZA DE JOYERIA"		
NOMBRE:	MARGARITA PLAZA JANDETE		
REVISOR:	LIZETH LUCÍA ROJAS PINOLI		A3
 	GANCHO DE 4.5		<small>ACE: MM</small> <small>ESCALA: 1:1</small>
			N.º DE DIBUJO 11

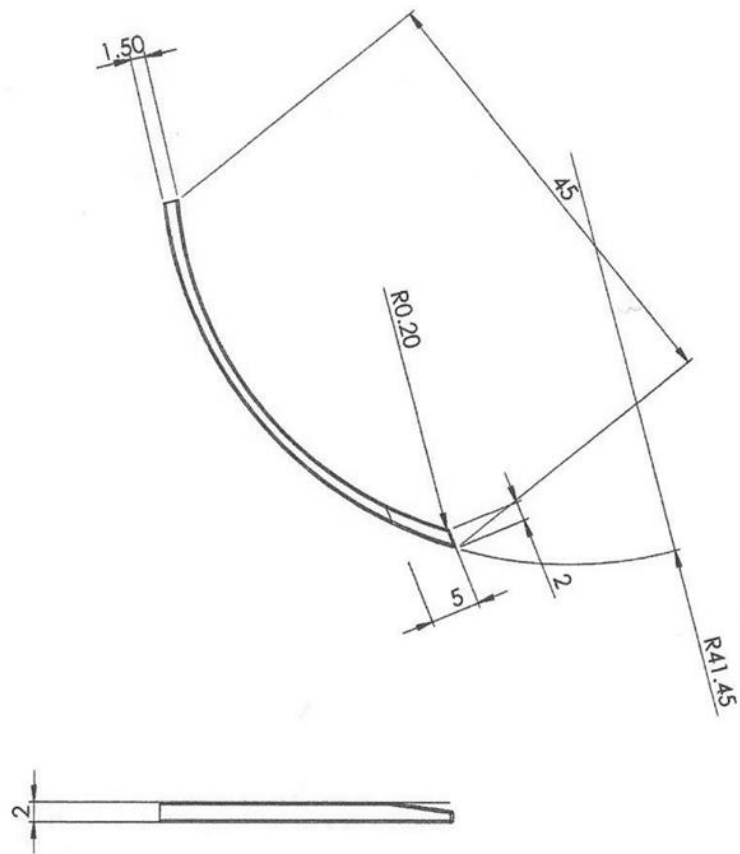

UNIVERSIDAD AUTÓNOMA DEL ESTADO DE MÉXICO			
LICENCIATURA EN DISEÑO INDUSTRIAL			
TÍTULO:	"PIEZA DE JOYERIA"		
NOMBRE:	MARGARITA PLAZA JANDETE		
REVISOR:	LIZETH LUCIA ROJAS PINOLI		A3
GANCHO INVERTIDO 4.5CM		ACT: MM ESCALA: 1:1	Nº DE DIBUJO 12

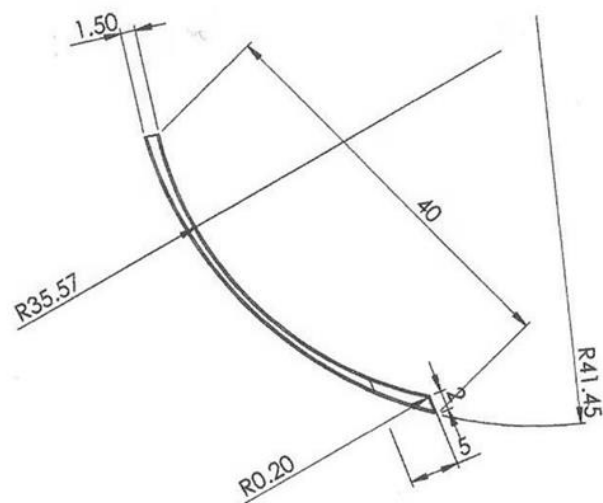

4 PIEZAS

UNIVERSIDAD AUTÓNOMA DEL ESTADO DE MÉXICO			
LICENCIATURA EN DISEÑO INDUSTRIAL			
TÍTULO:	"PIEZA DE JOYERIA"		
NOMBRE:	MARGARITA PLAZA JANDETE		
REVISOR:	LIZETH LUCIA ROJAS PINOLI	ACT: MM	A3
	GANCHO INVERTIDO DE 4.5CM	ESCALA: 1:1	N.º DE DIBUJO 13

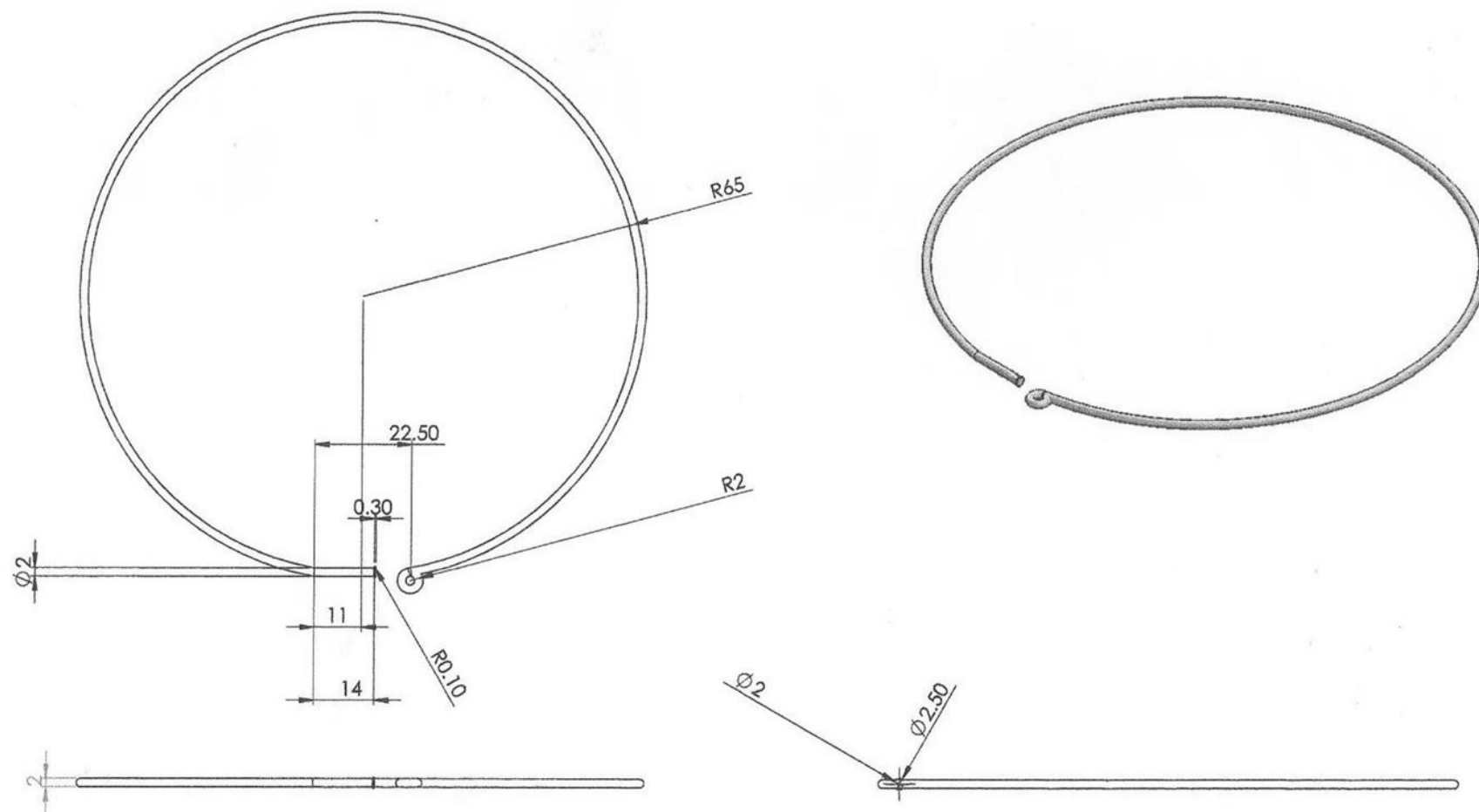

UNIVERSIDAD AUTÓNOMA DEL ESTADO DE MÉXICO			
LICENCIATURA EN DISEÑO INDUSTRIAL			
TÍTULO:	"PIEZA DE JOYERIA"		
NOMBRE:	MARGARITA PLAZA JANDETE		
REVISOR:	LIZETH LUCIA ROJAS PINOLI	ACR: MM	N.º DE DIBUJO A3
GANCHO DE COLLAR		ESCALA: 1:1	14

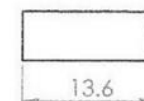
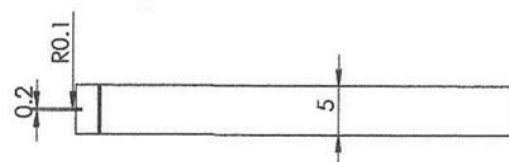
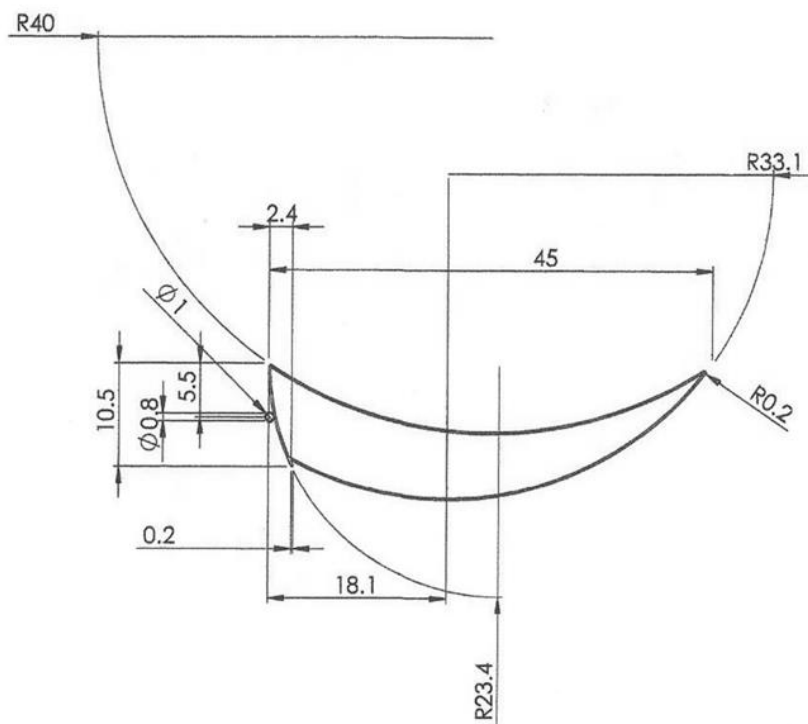

UNIVERSIDAD AUTÓNOMA DEL ESTADO DE MÉXICO			
LICENCIATURA EN DISEÑO INDUSTRIAL			
TÍTULO:	"PIEZA DE JOYERIA"		
NOMBRE:	MARGARITA PLAZA JANDETE		
REVISOR:	LIZETH LUCIA ROJAS PINOLI		A3
	Contenedor de perfume	ACT: MM	Nº DE DIBUJO
		ESCALA: 1:1	15

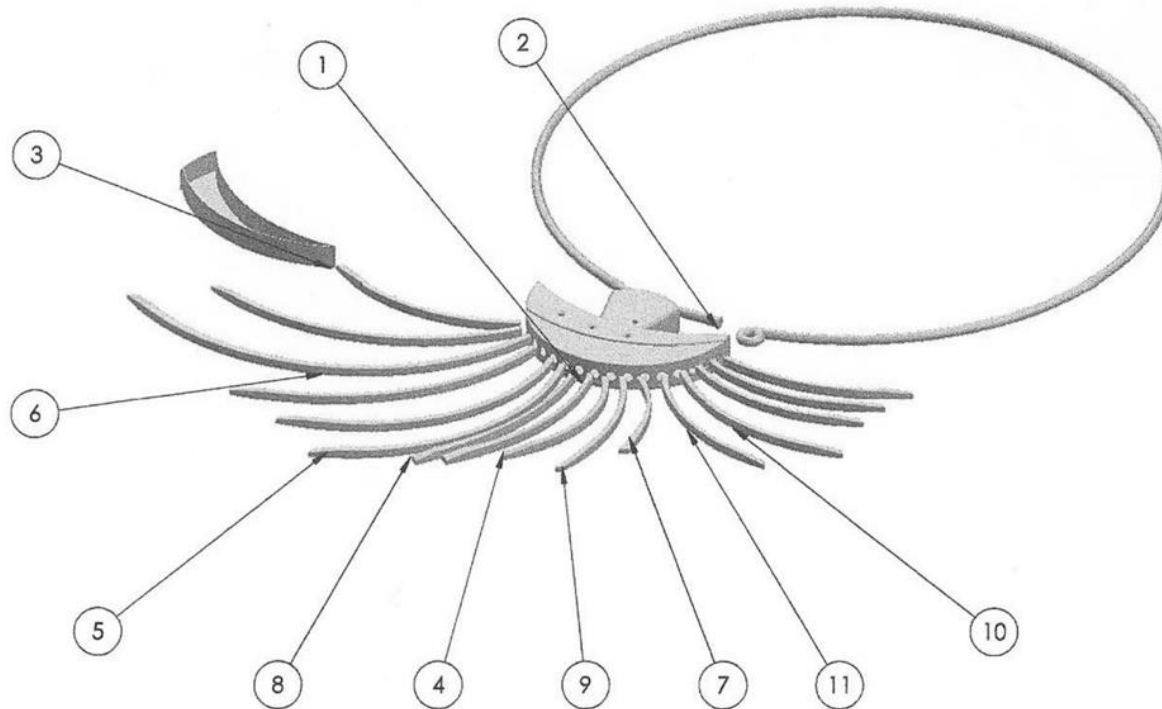

N.º DE ELEMENTO	N.º DE PIEZA	DESCRIPCIÓN	CANTIDAD
1	Pieza de joyería	Elaborada con plata 9.25 Piedra alejandrina	1
2	Gancho para cuello	Elaborado con plata 9.25.	1
3	Deposito de perfume	Elaborado con plata 9.25.	1
4	Gancho de 4cm	Elaborado con plata 9.25.	2
5	Gancho de 6.5cm	Elaborado con plata 9.25.	4
6	Gancho de 7cm	Elaborado con plata 9.25.	1
7	Gancho de 3cm	Elaborado con plata 9.25.	1
8	Gancho de 5cm	Elaborado con plata 9.25.	2
9	Gancho de 4.5cm	Elaborado con plata 9.25.	1
10	Gancho 4.5cm invertido 2	Elaborado con plata 9.25.	1
11	Gancho de 4cm invertido	Elaborado con plata 9.25.	4

UNIVERSIDAD AUTÓNOMA
DEL
ESTADO DE MÉXICO

LICENCIATURA EN DISEÑO INDUSTRIAL

TÍTULO: "PIEZA DE JOYERIA"

NOMBRE: MARGARITA PLAZA JANDETE

REVISOR: LIZETH LUCIA ROJAS PINOLI A3

EXPLOSIVO

ACT: MM

Nº DE DIBUJO

ESCALA: 1:1

16

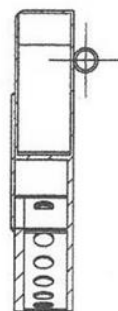
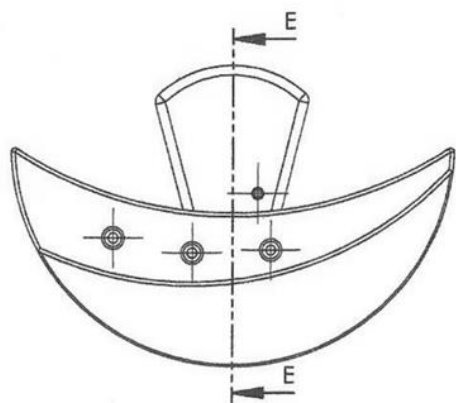

SECCIÓN E-E
ESCALA 2 : 1

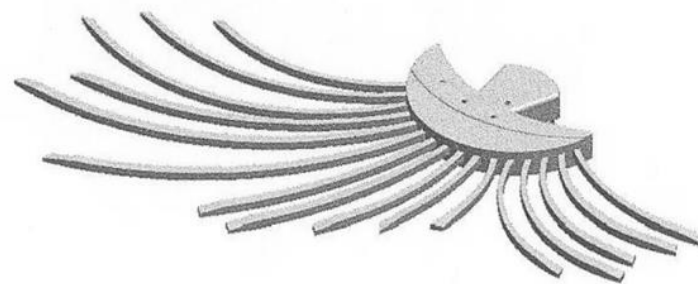

UNIVERSIDAD AUTÓNOMA DEL ESTADO DE MÉXICO			
LICENCIATURA EN DISEÑO INDUSTRIAL			
TÍTULO:	"PIEZA DE JOYERIA"		
NOMBRE:	MARGARITA PLAZA JANDETE		
REVISOR:	LIZETH LUCIA ROJAS PINOLI		A3
Cortes		ACT. MM ESCALA: 1:1	N.º DE DIBUJO 17

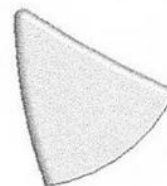
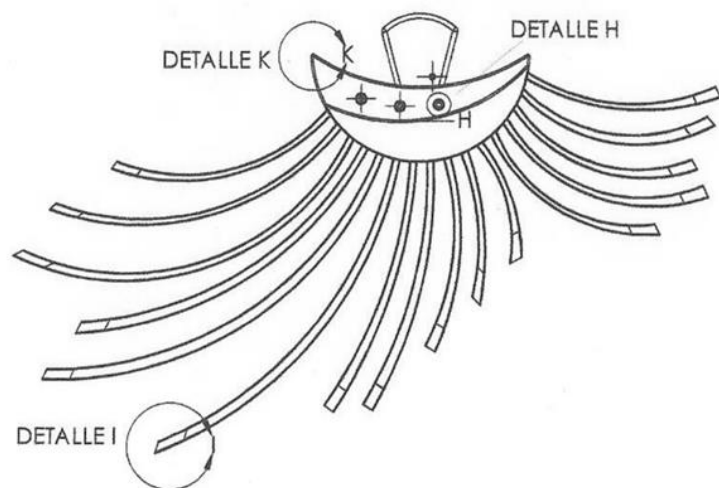

DETALLE K
ESCALA 5 : 1

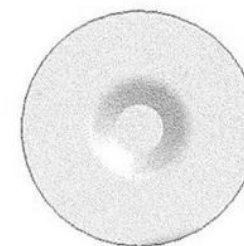

DETALLE H
ESCALA 10 : 1

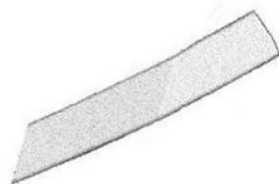

DETALLE I
ESCALA 5 : 1

UNIVERSIDAD AUTÓNOMA DEL ESTADO DE MÉXICO			
LICENCIATURA EN DISEÑO INDUSTRIAL			
TÍTULO:		"PIEZA DE JOYERIA"	
NOMBRE:		MARGARITA PLAZA JANDETE	
REVISOR:		LIZETH LUCIA ROJAS PINOLI	
		A3	
DETALLES		ACR: MM	Nº DE DIBUJO
		ESCALA: 1:1	18

4.3 LÁMINAS DE REPRESENTACIÓN

Lámina de función

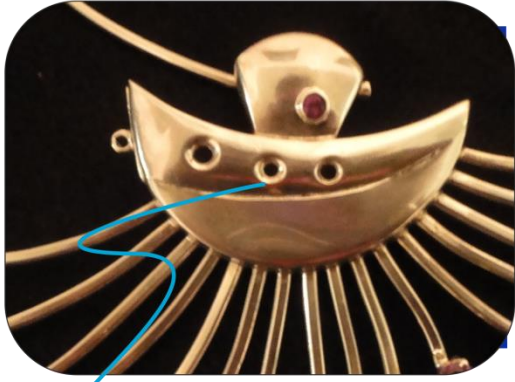

ORIFICIOS POR DONDE SE
VA EXPANDIR EL AROMA.



PIEZA DE JOYERÍA CON
AROMA INTEGRADO.



GUÍA PARA EL CONTENEDOR
DE PERFUME.



GANCHO QUE SE COLCA
EN CUELLO DE LA MUJER.



CONTENEDOR DE PERFUME
INTERCAMBIABLE.



PERFUME SÓLIDO.

Lámina de Uso

JOYERÍA FINA PARA MUJERES DE CLASE MEDIA C.



SE COLOCA EN EL CUELLO



SE COLOCA EN LA PARTE MEDIA
DEL PECHO Y BARBILLA DE LA MUJER



PIEZA DE JOYERÍA INTEGRADA CON AROMA
QUE PERMITE DIFERENCIAR A LAS MUJERES,

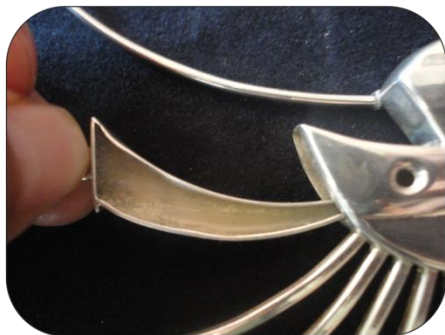

DEPOSITO DE PERFUME
INTERCAMBIABLE



SE UTILIZARA CON VESTIDO
DE NOCHE NEGRO ESTRAPLE.

4.4 DIAGRAMA DE FLUJO

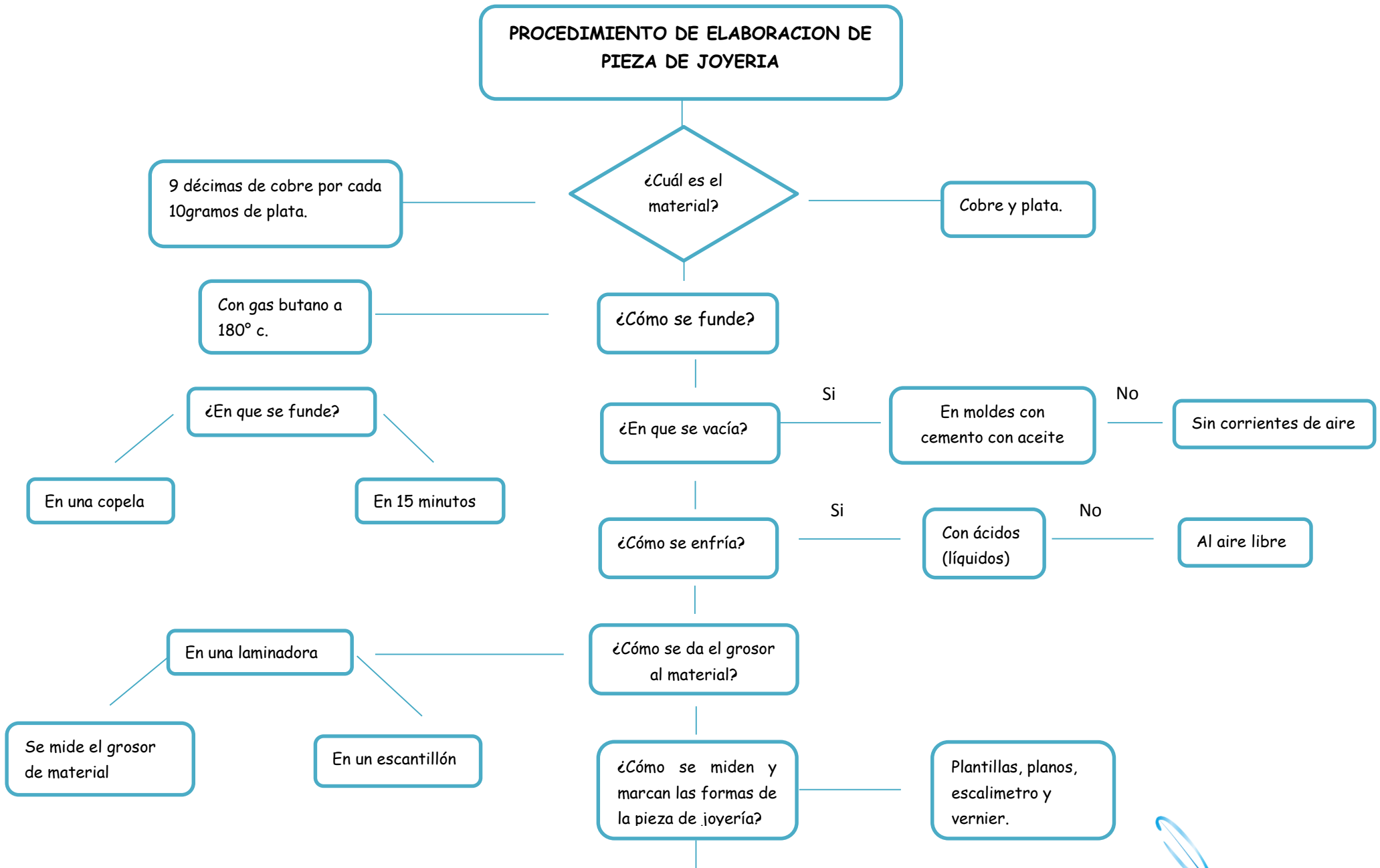

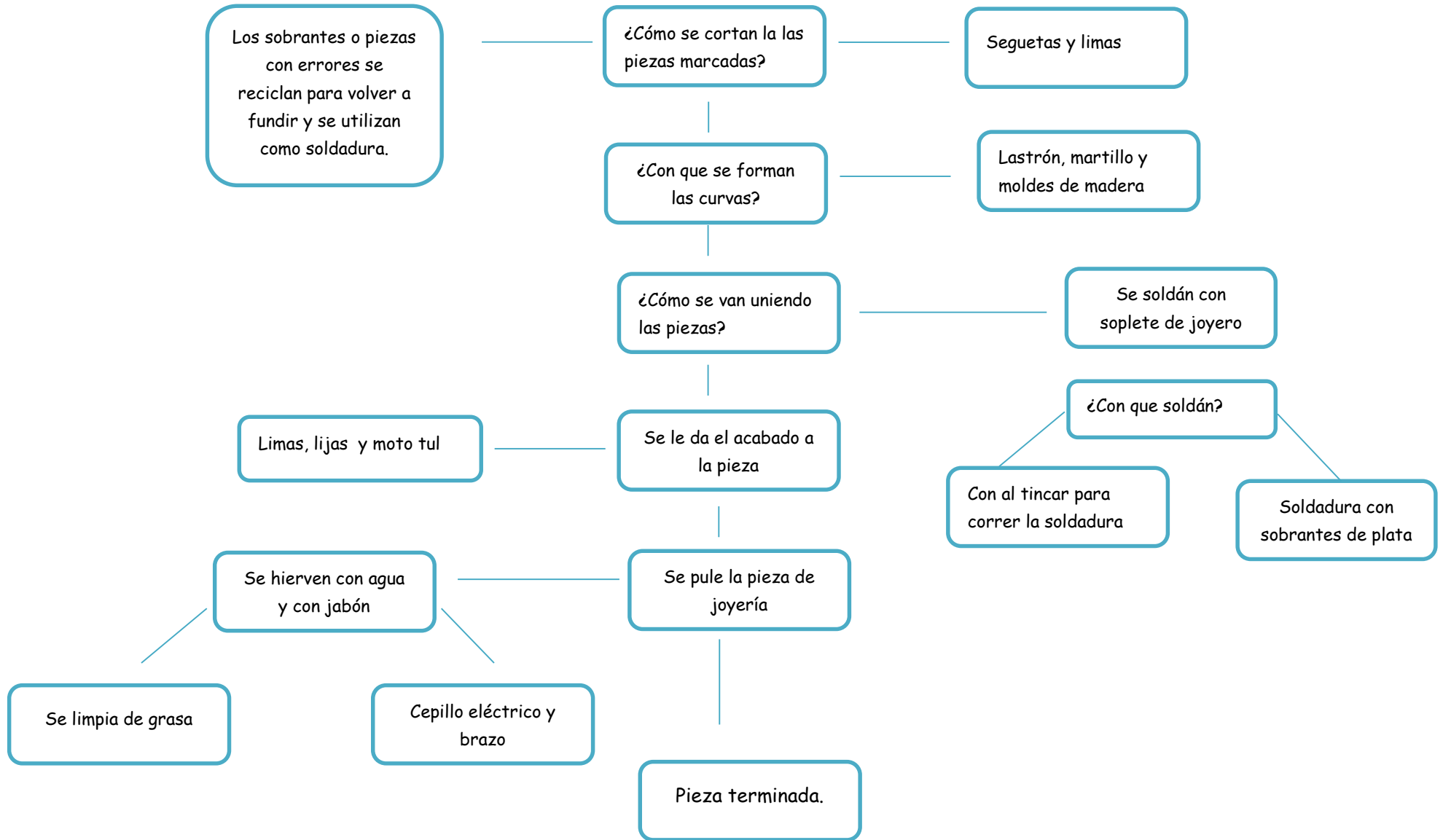

4.5 EMPAQUE

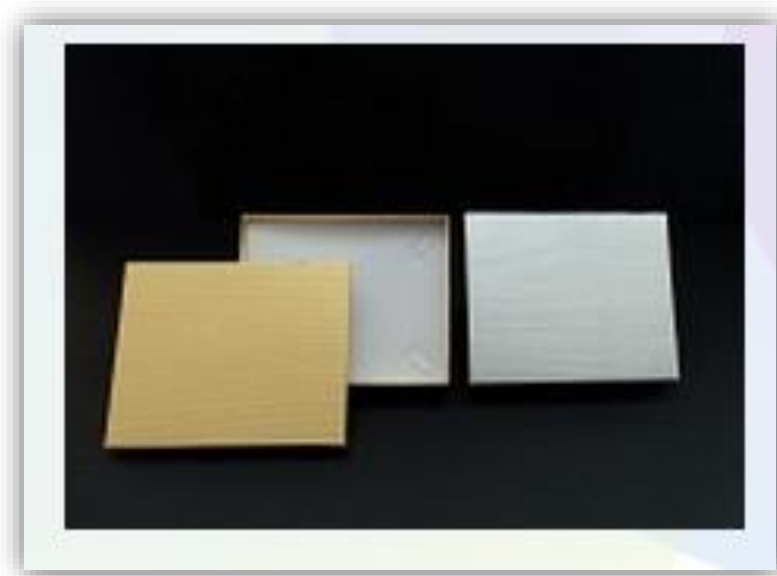

4.6 COSTOS

COSTOS DE PRODUCCIÓN

Para determinar el costo de producto, se solicitó una cotización al Taller de joyería "Jiménez" con dirección palma 30, 3er.piso, Desp. 307 Centro Histórico, C.P. 06000. En base a esto y a las estadísticas población de la clase media "C" en la zona metropolitana de ciudad de México, se sacó la demanda del producto con las mujeres de 24 a 32 años de edad. Pero de acuerdo al número de habitantes se realizó en una producción en serie.

De lo cual:

Mujeres de clase media C de 23 a 32 años de edad.	2037126
Se le resta el 25% de posibles no compradores por	<u>-25%</u>
La economía en México.	1527844

Con esto se podrán elaborar o producir.

152,7844 Piezas anuales.

127320 Piezas mensuales.

6,366 Piezas diariamente

Tenemos que el precio de plata por gramo es de \$20 y el costo de mano de obra es de \$1000aprox.

➤ Collar - peso 45gr.	<u>\$ 900</u>	+ 3%	= <u>\$1,170</u>
TOTAL	\$ 900		\$1,170

➤ Gancho - Peso 10gr.	<u>\$ 200</u>	+ 3%	= <u>\$260</u>
TOTAL	\$200		\$260

➤ Contenedor - peso 5gr.	<u>\$ 100</u>	+ 3%	= <u>\$130</u>
TOTAL	\$ 100		\$130

TOTAL. \$ 1560



MANUFACTURA.

En base en el área de manufactura para dos jornadas por día de 8hrs de una semana en días laborables en la realización del producto de 3,183 piezas por turno.

Cobro por pieza de manufactura al día \$200

Precio total del producto.

\$1560 Material

\$200 Manufactura

El costo total de elaboración de cada pieza de joyería en una producción piezas mensuales es:

\$1760.



COSTO DE EMPAQUE

Para determinar el costo de empaque se solicitó una cotización en el centro bolsero, S.A de 3183 cajitas de 15cm de ancho x 21cm de largo por día, ubicado en Uruguay No.71 Loc.5 Col. Centro Delega. Cuauhtémoc C.P.06000 México, D.F.

Cotización de caja de joyería para collar forrada de 3183 piezas x \$19098 con IVA incluido.

Costo total de manufactura de cada empaque en una producción de 318 piezas es de: \$6.00

Por lo que el costo total de manufactura y de empaque es de:

Costo total de manufactura	\$ 1,760
Costo total de empaque	\$ 6.00
TOTAL	\$ 1,766



Del costo del producto se le agrega las utilidades conforme a un porcentaje probable.

	Porcentaje	Total
Utilidad de producto	+ 30%	\$529
Costo total del producto con gastos		\$1,766
	Total	\$2,295

Por lo que, el costo del producto al público que es de:

	Total
Costo total del producto	\$ 2,295
IVA 16%	\$ 367
TOTAL	\$ 2,662

Del tal forma que el producto saldría al mercado con un precio de **\$2,662** monto accesible para la adquisición del mismo.



4.7 DISTRIBUCIÓN Y VENTA

Publicidad en el centro joyero.



Centro joyero en la zona
Metropolitana del D.F

Las mujeres de clase media
frecuentan estos lugares.

CONCLUSIÓN

Logré desarrollar las expectativas de una propuesta nueva de una pieza de joyería ya que se caracteriza por ser diferente a las que hay en mercado, así el aroma que tiene integrado permite dar exclusividad a las mujeres de clase media C y me permitió aprender el proceso de cómo desarrollar una pieza de plata. Alcancé los resultados esperados con la propuesta de una pieza innovadora, incomparable a las que existen en actualidad de joyería con las partes que la integran, cumpliendo con las particulares pedidas por el usuario.

Tomé en cuenta las características de las mujeres de clase media C y para obtener éstas tuve que realizar una investigación sobre sus gustos, preferencias, posición económica, porcentaje de población, cuando asisten a eventos especiales, a la vez en que entorno se desarrollan formulando breves entrevistas para conseguir algunos datos, al mismo tiempo buscando dentro de la naturaleza un animal que cumpliera con dichas características y obteniendo como resultado "el pavo real" del cual pude desarrollar la conceptualización, desarrollo y diseño de la pieza de joyería con aroma integrado, porque cuenta con cualidades especiales en sus formas de sus plumas que representan movimiento cuando las abaniquean.

El estudio de esta investigación lo realice con la finalidad de crear una pieza de joyería que rompiera el paradigma de las que existen y con ella permitir a las mujeres de clase media C diferenciarse con los aromas que les agraden de acuerdo a su personalidad. Así dando a conocer una pieza innovadora, por el pequeño depósito el cual contiene perfume sólido y se puede intercambiar de aroma de acuerdo al gusto de cada una de ellas, utilizándola con un vestido extraple cuando asistan a un evento social por la noche así podrán distinguirse de las demás dentro de su entorno.

Por otra parte logré dar a conocer al Diseño Industrial de cómo se desarrolla y aplica en la vida cotidiana dando una explicación amplia con toda la investigación realizada paso a paso. Y por último basándome en la experiencia al realizar mi proyecto tesis, puedo decir que el Diseño Industrial se aplica para satisfacer las necesidades y gustos de las personas con criterios estéticos y funcionales para así ir modificando la cultura, tradiciones y nuevas tendencias de diseño, logrando esto con soluciones innovadoras y así colaborando activamente en el desarrollo económico, social y cultural del país.

REFERENCIAS DOCUMENTALES

CIBERGRÁFIAS

http://catarina.udlap.mx/u_dl_a/tales/documentos/lri/rojas_g_i/capitulo2.pdf

<http://www.misrespuestas.com/que-son-las-joyas.html>

<http://www.misrespuestas.com/que-son-las-joyas.html>

<http://mexico.cnn.com/nacional/2011/07/27/el-32-de-los-hogares-mexicanos-es-de-clase-media-segun-un-estudio>

http://www.economia.com.mx/nivel_socioeconomico_c_clase_media.htm

<http://definicion.de/vanguardia/>

<http://www.webdelabelleza.com/moda/accesorios/que-joyas-usar-de-acuerdo-a-la-cada-ocasion>

<http://www.definicionabc.com/general/joyeria.php>

<http://issuu.com/redtic/docs/joyas>.

<http://www.misrespuestas.com/que-son-las-joyas.html>

<http://www.enjoyateperu.com/tipos-de-joyas-de-plata/> - Perú

<http://www.lenntech.es/periodica/elementos/au.htm#ixzz1YVwdxCMx>

<http://www.es.wikipedia.org/wiki/Bisutería>



<http://es.wikipedia.org/wiki/Bisuter%C3%ADa>

<http://www.estrucplan.com.ar/producciones/entrega.asp?identrega=64>

<http://www.enfemenino.com/ficha/moda/f11554-combinar-ropa-y-joyas.html>

http://www.holisticamexico.com/jm/index.php?option=com_content&view=article&id=47:aromaterapia&catid=32:aromaterapia&Itemid=2

<http://www.lenntech.es/bar-oxigeno-aromas.htm#ixzz29epFnI2c>

<http://www.quebelleza.com/2132/caracteristicas-perfumes-fragancias-citricas-chipre/>

<http://www.quebelleza.com/2137/caracteristicas-perfumes-fragancias-floral-orientales/>

<http://www.quebelleza.com/2142/caracteristicas-perfumes-fragancias-amaderadas/>

http://www.noticiasdot.com/publicaciones/2004/.../regalos_2004-01.htmh

<http://www.amor.com.mx/perfumes.htm>

BIBLIOGRAFÍA

Autor: Cecilia Flores/ Libro: ergonomía para el diseño/ Editorial: Designio, SA DE CV

Autor: Vilchis Esquivel, Luz del Carmen/ Libro: Metodología del Diseño: fundamentos teóricos / Editorial: México: claves Latinoamericanas c2002



ANEXOS



ANEXO "A"



Edad _____ sexo _____

Ocupación _____

1.- ¿Cuáles son las piezas de joyería que más usa?

- | | | |
|---------------|---------------|---------------------------------------|
| a) Anillos | f) Dijes | k) Collares |
| b) Pulseras | g) Brazaletes | l) Gargantillas |
| c) Esclavas | h) Broches | <input type="checkbox"/> cuales _____ |
| d) Broqueles | i) Aretes | |
| e) Violadores | j) Arracadas | |

2.- Le gustaría que su joyería fuera de los siguientes materiales.

- | | | |
|---------------------------------|---|-----------------------------------|
| <input type="checkbox"/> Madera | <input type="checkbox"/> Acero inoxidable | <input type="checkbox"/> Plástico |
| <input type="checkbox"/> Cuarzo | <input type="checkbox"/> Alpaca | <input type="checkbox"/> Acrílico |
| <input type="checkbox"/> Oro | <input type="checkbox"/> Latón | <input type="checkbox"/> Conchas |
| <input type="checkbox"/> Plata | <input type="checkbox"/> Semillas | |

3.- Usted utiliza juego de joyería, aretes, anillo, pulsera, collar o prefiere elementos independientes. _____

4.- Usted procura que su joyería combine con su vestimenta.

5.-Usted cuando usa joyería

Para la cotidianidad

Para eventos especiales

6.-Le gustaría que su joyería tuviera integrado un aroma que la distinga de las demás.

Sí

No

¿Por qué?

7.-Le agradecería que su joyería tuviera integrado, un sonido armónico de la naturaleza.

Sí

 No

¿Por qué?

8.- ¿Que formas le agradan, para que

integren su joyería?

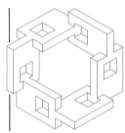
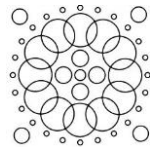
 CUADRADAS

 CIRCULARES

 ORGANICAS

9.-Le interesaría que su joyería la diferenciara de las personas de su entorno social

 Sí

 No

¿Por qué?

10.-Le gustaría que una pieza de joyería fuera versátil, que sea collar, pulsera, y aretes en uno solo, fácil de desarmar y armar para su uso.

 Si

 No

¿Por qué?

11.- ¿Qué formas de las siguientes culturas le agradan visualmente?

Maya

Teotihuacana

Mexica



12.- Le gusta la joyería tradicional (oro, plata, piedras semipreciosas) o alguna de las siguientes opciones.

- Si
- (sintéticos) Plástico, textil, latón, acero inoxidable
- (orgánica) Fibras naturales, cáscaras, semillas

13.- ¿Qué otra parte de su cuerpo le agradaría adornar con piezas de joyería, a las ya existentes?

ANEXO "B"

RESULTADOS DE ENCUESTA

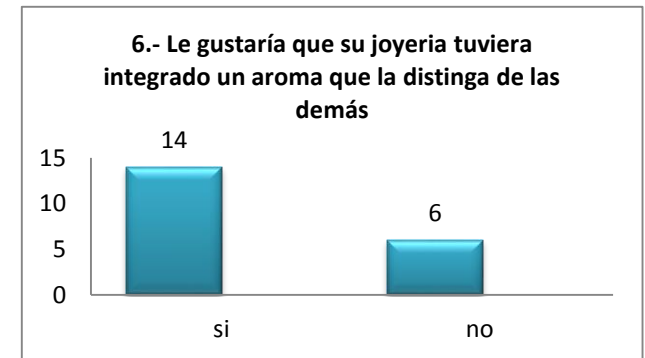
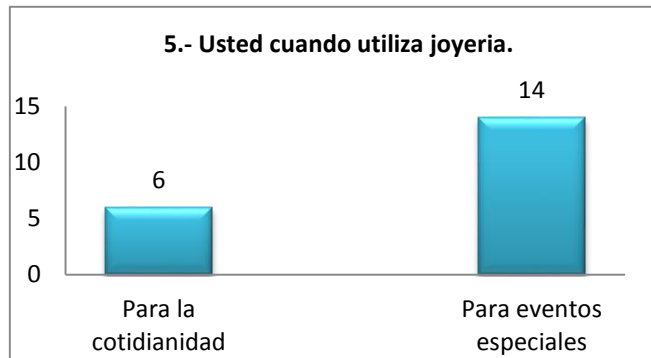
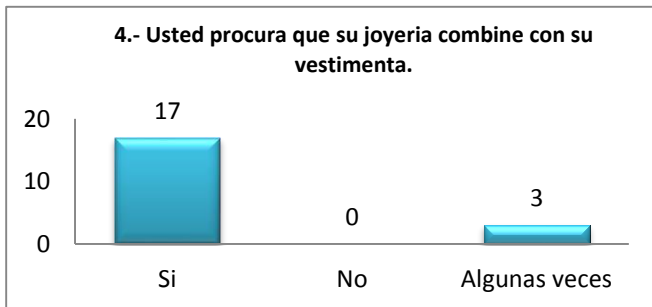
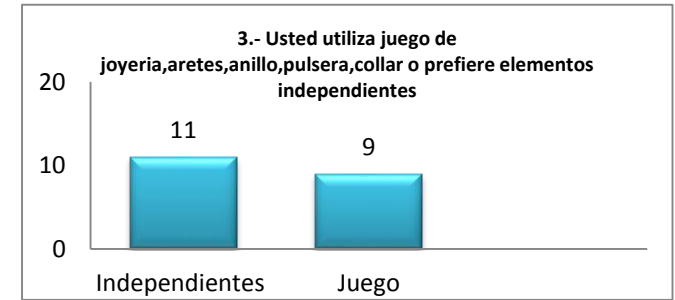
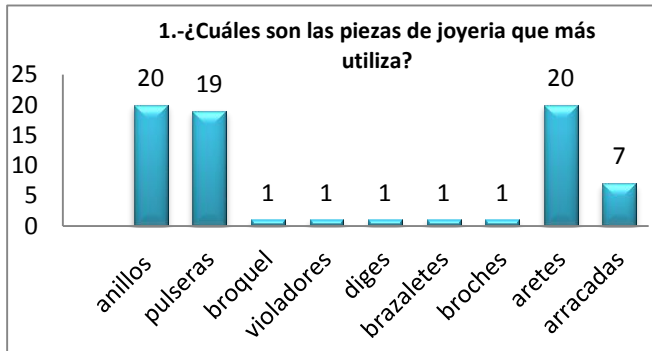

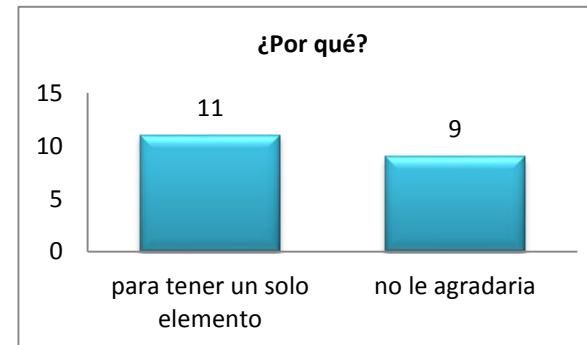
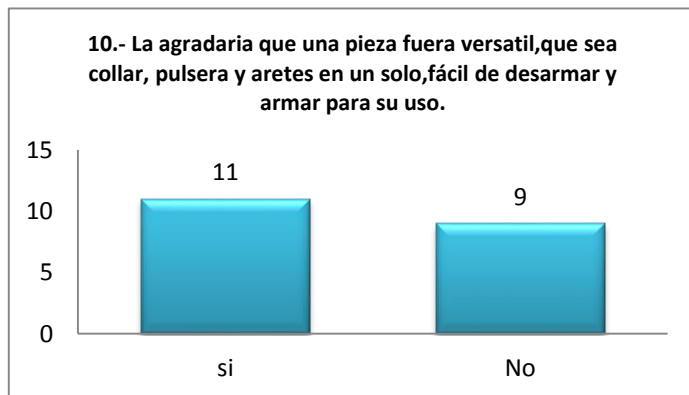
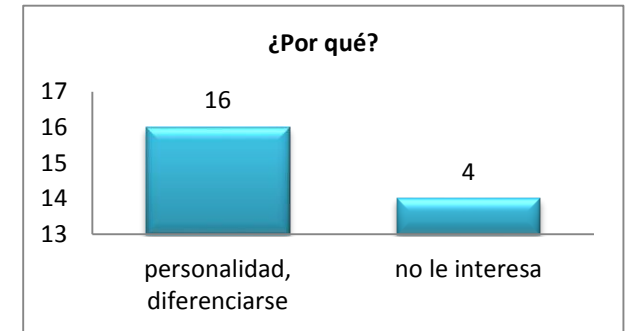
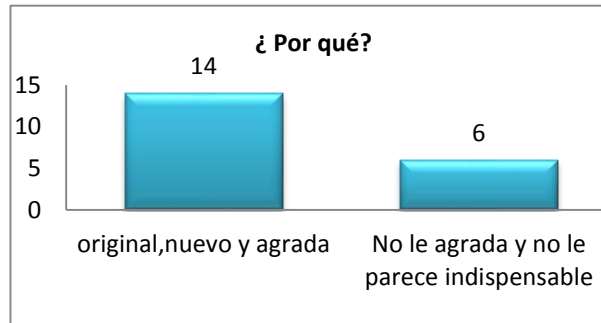
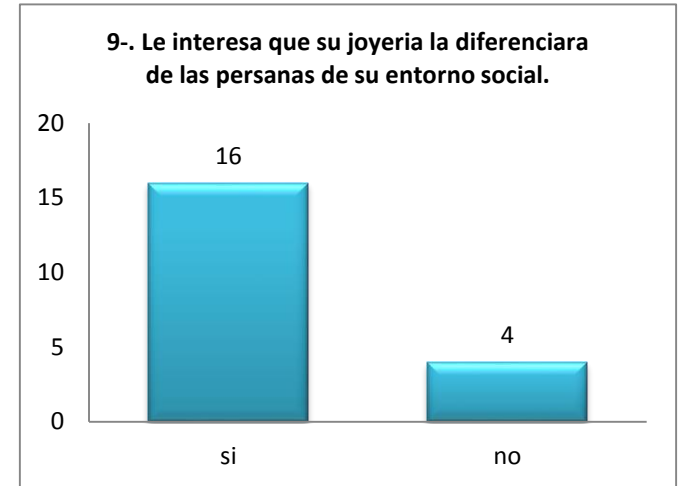
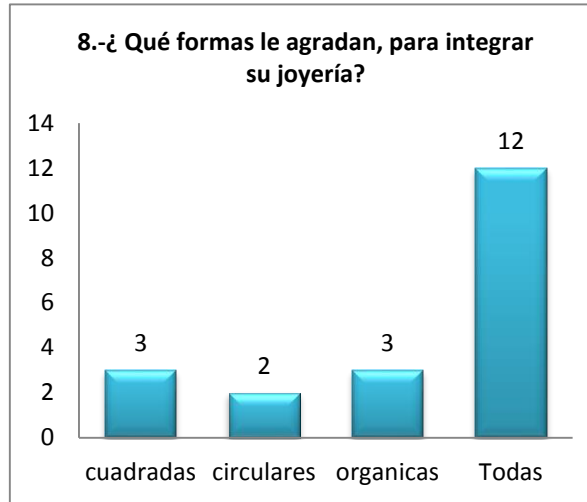

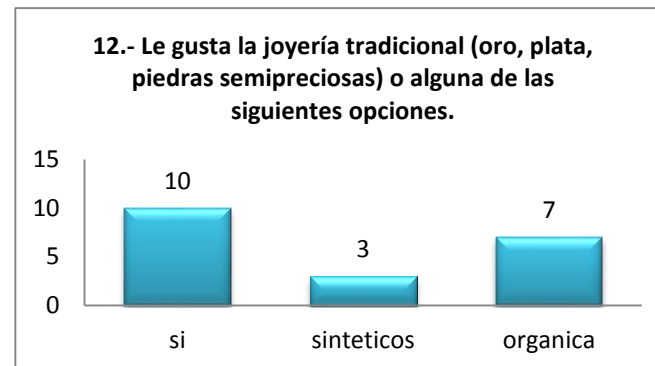
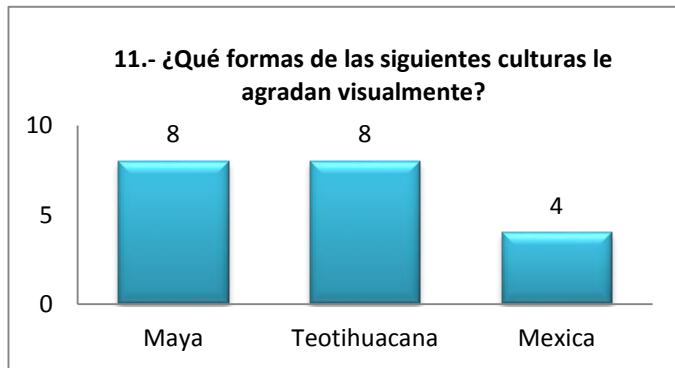

ANEXO "C"



Edad _____ sexo _____

Ocupación _____

Puesto _____

Ingresos mensuales _____

1. ¿Considera de mayor importancia cuidar su imagen y arreglo personal, en particular para cuando asiste a?

Trabajar

Eventos especiales

En el hogar

2. ¿A qué tipo de eventos asiste con mayor frecuencia?

- | | | |
|--------------------------------------|-----------------------------------|-------------------------------------|
| <input type="checkbox"/> Laboral | <input type="checkbox"/> Social | <input type="checkbox"/> Familiar |
| <input type="checkbox"/> Reuniones | <input type="checkbox"/> Festejos | <input type="checkbox"/> Cumpleaños |
| <input type="checkbox"/> Entrevistas | <input type="checkbox"/> Musical | |

3. Por lo regular, ¿en qué horario es más frecuente que usted asista al tipo de eventos seleccionados anteriormente?

- Mañana Tarde Noche

4. ¿Con qué frecuencia asiste el tipo de eventos seleccionados anteriormente?

- A la semana una vez dos veces
 Al mes una vez dos veces
 Al año una vez dos veces

5. Para usted, que es lo que tiene mayor importancia al cuidar su arreglo personal cuando asiste a un evento especial:

- Vestimenta Maquillaje Perfume

6. ¿Qué aromas de perfume son de su agrado?

- Florales Cítricos Amaderados

7. ¿Qué aromas de perfume utiliza para el día y cuales para la noche?

8. ¿Qué tipo de accesorios son los que tienen más importancia para usted, cuando asiste a eventos especiales?

- Joyas Cinturones Bolsa Otros: _____

9. ¿Qué tipo de accesorios utiliza para asistir a eventos especiales en el día y en la noche?

Día _____

Noche _____

10. Por lo general, ¿le agrada repetir el uso de accesorios en diferentes eventos especiales a los que asiste?:

- Si No

¿Por qué? _____

11. ¿Le gustaría contar con accesorios que tuvieran la opción de modificarse y variarse según los eventos a los que asista?

- Si No

¿Por qué? _____

12. ¿Le gustaría darle un toque especial a los accesorios que utiliza para que se diferencien de las otras personas?

Si

No

13. ¿A qué elemento de su arreglo personal ó accesorio, en especial, le gustaría darle ese toque de diferenciación?

¿Por qué? _____

¡GRACIAS!



ANEXO "D"

Definición de la zona metropolitana

El término zona metropolitana se acuñó y desarrolló en Estados Unidos a partir de los años veinte del siglo pasado y se utiliza la mayoría de las veces para referirse a una ciudad "grande" cuyos límites rebasan los de la unidad político-administrativa que originalmente la contenía; en el caso de México, dicha unidad es el municipio.

Desde la década de 1940, ante la creciente conurbación alrededor de la Ciudad de México, se habían propuesto la definición y establecimiento de los límites. Algunas de las propuestas de ese entonces serían la base para los programas de abatimiento de la contaminación ambiental de la década de 1980. Sin embargo, ninguna de estas definiciones era universal y no se había creado ninguna comisión para que los proyectos fuesen administrados de manera conjunta por las diversas entidades y municipalidades que conformaban el área metropolitana.

El 22 de diciembre del 2005 el gobierno del Distrito Federal y del estado de México acordó establecer una definición oficial de la Zona Metropolitana del Valle de México. Según esta definición, la ZMVM está formada por las 16 delegaciones del Distrito Federal, 59 municipios del estado de México y uno del estado de Hidalgo. También se acordó que la mayor parte de los planes urbanísticos serían administrados por comisiones metropolitanas.

Partes integrantes de la zona metropolitana ³⁰

La Zona Metropolitana de la Ciudad de México está conformada por:



³⁰ http://es.wikipedia.org/wiki/Zona_Metropolitana_del_Valle_de_M%C3%A9xico#Partes_integrantes_de_la_zona_metropolitana

Población Total: 8.851.080 ⁶							
Delegación	Población	Delegación	Población	Delegación	Población	Delegación	Población
Álvaro Obregón	727.034	Cuajimalpa	186.391	Iztapalapa	1.815.786	Tlalpan	650.567
Azcapotzalco	414.711	Cuauhtémoc	531.831	Magdalena Contreras	239.086	Tláhuac	360.265
Benito Juárez	385.439	Gustavo A. Madero	1.185.772	Miguel Hidalgo	372.889	Venustiano Carranza	430.978
Coyoacán	620.416	Iztacalco	384.326	Milpa Alta	130.582	Xochimilco	415.007

59 municipios del estado de México [\[editar\]](#)

Población Total: 11.168.301 Habitantes ⁶							
Municipio	Población	Municipio	Población	Municipio	Población	Municipio	Población
Acolman	77.034	Chiconcuac	22.819	Nextlalpan	34.374	Tepetitxpa	18.327
Amecameca	48.421	Chimalhuacán	614.453	Nicolás Romero	366.602	Tepotzotlán	88.559
Apaxco	27.521	Ecatepec de Morelos	1.656.107	Nopaltepec	8.895	Tequixquiac	33.907
Atenco	56.243	Ecatzingo	9.369	Otumba	34.232	Texcoco	235.151
Atizapán de Zaragoza	489.937	Huehuetoca	100.023	Ozumba	27.207	Tezoyuca	35.199
Atlautla	27.663	Hueyoptla	39.864	Papalotla	4.147	Tlalmanalco	46.130
Axapusco	25.559	Huixquilucan	242.167	La Paz	253.845	Tlalnepantla de Baz	664.225
Ayapango	8.864	Isidro Fabela	10.308	San Martín de las Pirámides	24.851	Tultepec	91.808
Coacalco de Berriozábal	278.064	Ixtapaluca	467.361	Tecámac	364.579	Tultitlán	524.074
Cocotitlán	12.142	Jaltenco	26.328	Temamatla	11.206	Villa del Carbón	44.881
Coyotepec	39.030	Jilotzingo	17.970	Temascalapa	35.987	Zumpango	159.647
Cuautitlán	140.059	Juchitepec	23.497	Tenango del Aire	10.578	Cuautitlán Izcalli	511.675
Chalco	310.130	Melchor Ocampo	50.240	Teoloyucán	63.115	Valle de Chalco Solidaridad	357.645
Chiautla	26.191	Naucalpan de Juárez	833.779	Teotihuacán	53.010	Tonanitla	10.216
Chicoloapan	175.053	Nezahualcōyotl	1.110.565	Tepetlaotoc	27.944		

1 municipio del estado de Hidalgo [\[editar\]](#)

Población Total: 100.562 Habitantes ⁶	
Municipio	Población
Tizayuca	100.562

Ver carpeta de anexos, panorama sociodemográfico del Estado de México.

ANEXO "E" PROCESO DE ELABORACIÓN DE PIEZA

Se funde el material (plata), con gas y oxígeno a 1800° c por quince minutos y se utiliza borax para evitar oxidación.



PLATA PURA Y COBRE



FUNDICIÓN DE PLATA Y COBRE

Se procede a vaciar la plata en estado líquido a la lingotera y al molde, para después vaciarlo en acido para enfriar los lingotes.



VACIADO DE PLATA



VACIADO DE PLATA

Luego se realiza el laminado en frío con presión después de la obtención de los lingotes. Por medio de un rodillo se obtiene el grosor deseado en la chapa y con el escantillón se va midiendo el grosor del laminado deseado.

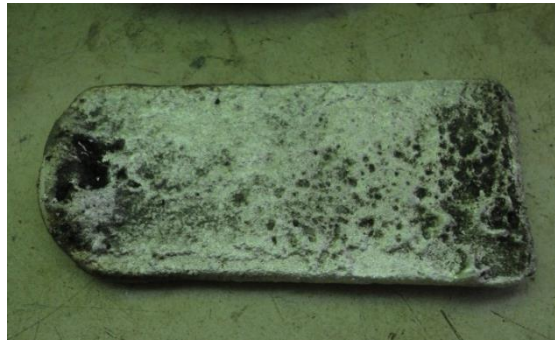

LAMINADO DE PLATA



RODILLO



ESCANTILLON

Después se recose porque al pasar por el rodillo, el material pierde propiedades de ductilidad y maleabilidad.



LÁMINA Y ALAMBRE RECOCIDOS

Se soldán y recortan algunas de las piezas que integran la joya para después darles forma y acabado, para armar la pieza.



PIEZA SOLDADA



CORTES DE LA PIEZA

Luego la plata es pulida con una lima manualmente, después se pasa un lija 320 y por último para dar mejores acabados se lija con una lija de agua 600 y con brazo.



PIEZA LIMADA



PIEZA LIJADA

Posteriormente la limpieza de las piezas se realiza con bicarbonato, y con troncos de madera seca, para que la plata quede libre de grasas y se pueda soldar.



LIMPIEZA DE PIEZA

Una vez detalladas las piezas, se terminan de soldar estas para armar toda la pieza.



ULTIMAS PIEZAS SOLDADAS



PIEZA SOLDADA TERMINADA

Finalmente se pule para dar el acabado de brillo a la pieza



PIEZA PULIDA CON BRAZO



PIEZA TERMINADA

Dedicatoria

Dedico esta tesis a todas las personas que me ayudaron, guiaron, aconsejaron y creyeron en mí. A mis padres que me apoyaron moral y económicamente, a mis compañeros de estudio, a mis maestros, asesora y amigos, quienes sin su ayuda nunca hubieran podido hacer esta tesis, para todos ellos hago esta dedicatoria.

